



KING BATHROOM STOOLS AND ACCESSORIES

EN USER MANUAL
DE BENUTZERHANDBUCH
FR MANUEL DE L'UTILISATEUR
ES MANUAL DE USUARIO
IT MANUALE D'USO
PT MANUAL DO USUÁRIO
SL NAVODILA ZA UPORABO
HR KORISNIČKI PRIRUČNIK
HU HASZNÁLATI UTASÍTÁS
RO MANUAL DE UTILIZARE

UK ПОСІБНИК КОРИСТУВАЧА
SK ROUŽIVATEĽSKÁ PRÍRUČKA
CS UŽIVATELSKÝ MANUÁL
PL INSTRUKCJA OBSŁUGI
LT VARTOTOJO VADOVAS
ET KASUTUSUJUHEND
LV LIETOTĀJA ROKASGRĀMATA
FI OHJEKIRJA
SV ANVÄNDARMANUAL
NL HANDLEIDING



- KING-ST-KN
- KING-STAK-KN
- KING-BST-KN
- KING-BSTA-KN



- KING-STR-KN
- KING-STRA-KN
- KING-BSTR-KN
- KING-BSTRA-KN



- KING-STT-KN
- KING-STTA-KN
- KING-BSTT-KN
- KING-BSTTA-KN



- KING-STRR-KN
- KING-STTRA-KN
- KING-BSTRR-KN
- KING-BSTTRA-KN



- KING-STAT-KN
- KING-BSTAT-KN



- KING-STRAT-KN
- KING-BSTRAT-KN



- KING-STTAT-KN
- KING-BSTTAT-KN



- KING-STRRAT-KN
- KING-BSTRRAT-KN



KING-CST2-KN
KING-CST4-KN



KING-CSTT2-KN
KING-CSTT4-KN



KING-CSTR2-KN
KING-CSTR4-KN



KING-CSTRR2-KN
KING-CSTRR4-KN



- KING-RD-KN
- KING-BRD-KN



EN	USER MANUAL	4-5
DE	BENUTZERHANDBUCH	6-7
FR	MANUEL DE L'UTILISATEUR	8-9
ES	MANUAL DE USUARIO	10-11
IT	MANUALE D'USO	12-13
PT	MANUAL DO USUÁRIO	14-15
SL	NAVODILA ZA UPORABO	16-17
HR	KORISNIČKI PRIRUČNIK	18-19
HU	HASZNÁLATI UTASÍTÁS	20-21
RO	MANUAL DE UTILIZARE	22-23
UK	ПОСІБНИК КОРИСТУВАЧА	24-25
SK	POUŽÍVATEĽSKÁ PRÍRUČKA	26-27
CS	UŽIVATELSKÝ MANUÁL	28-29
PL	INSTRUKCJA OBSŁUGI	30-31
LT	VARTOTOJO VADOVAS	31-33
ET	KASUTUSJUHEND	34-35
LV	LIETOTĀJA ROKASGRĀMATA	36-37
FI	OHJEKIRJA	38-39
SV	ANVÄNDARMANUAL	40-41
NL	HANDLEIDING	42-43

KING BATHROOM STOOLS

FIXED OR HEIGHT ADJUSTABLE

EN

INTENDED USAGE:

The products of the *Stools KING* line allow increased independence during the shower stage of daily personal hygiene, reducing muscle fatigue due to standing position as well as slip and injury risks. The versions provided with non-slip rubber feet ensure better grip on the floor, whereas the models with height adjustable legs allow users to change the total height according to their needs easily. The versions provided with a rotating disc increase the freedom of movement without the need to stand up from the stool. Due to its flexibility, the stools can be positioned even on a bumpy and irregular floor, like those typical of many shower trays. The stools are available in three different shapes. The stools can be easily moved due to their lightweight. The stools can be completed with a soft cushion to make the use more comfortable. The soft cushions and rotating discs are available separately as accessories.

INDICATIONS AND CONTRAINDICATIONS:

The products of the Stools KING line are aimed at elderly people, wheelchair users, people with reduced mobility of the lumbar, knee, or hip, and all those who have difficulty to maintain the standing position during the shower stages of daily personal hygiene. The user is required to have autonomy of balance during sitting and standing procedures as well as to have adequate ability to keep sitting. The shower seat must not be used if the user has problems related to balance or perception disorders.

SAFETY WARNING AND INDICATIONS:

- The maximum user weight indicated in the fitting instructions must not be exceeded.
- Before every use, be sure the shower seat is correctly assembled in a stable position.
- The shower seat can be used only on a surface free from obstacles.
- During assembly, strictly adhere to what is shown in the User Manual.
- The risk of finger injuries may increase during the mounting process.
- Do not swing on the shower seat; this may lead to slipping, overturning, or subsidence of the legs. Always keep the shower seat on its 4 legs.
- Do not modify the shower seat and its components in any way.
- Do not use the shower seat if damaged or altered in any way.
- After use, the shower seat should be removed from the tray to avoid obstruction.
- Do not use the shower seat for different purposes from the intended one.
- The shower seat must not be stored outdoors.

MAINTENANCE INFO:

Product maintenance consists of cleaning and sanitation procedures. In order to guarantee safe use and an adequate standard of hygiene, the user should perform these procedures before every use. The user has to make certain of the structural integrity of the device and its components, and the tightness of the screws must be checked. For cleaning and sanitation procedures, follow the steps below:

1. Gloves should be worn.
2. Remove the evident dirt before proceeding with the most accurate disinfection.
3. Use water or non-aggressive detergent for the cleaning procedure.
4. Wipe with a dry and clean cloth.

Alternatively, the product can be cleaned in domestic dishwashers at the maximum temperature. The soft cushion must be cleaned strictly by hand.

REUSE REQUIREMENTS:

The product is suitable for reuse by other users. Before reusing by others, the product must be correctly cleaned and sanitized. Before the transfer of the product to others, the product must be checked by qualified dealers.







CORRECT DISPOSAL PROCEDURE:

Do not dispose of the product in the regular household waste. Ask your local authority beforehand for the correct and environmentally friendly way to dispose of it.

INCIDENT REPORTING:

If there was a serious incident involving this device, contact the manufacturer of this product at info@kingbathrooms.com and the responsible authority in your country.

ITEM CODE	DESCRIPTION	PAGE
KING-ST-KN	Square stool King	44
KING-STA-KN	Square stool height adjustable King	45
KING-STR-KN	Round stool King	44
KING-STRA-KN	Round stool height adjustable King	45
KING-STT-KN	Triangle stool King	44
KING-STTA-KN	Triangle stool height adjustable King	45
KING-STRR-KN	Rotating round stool King	44
KING-STRRR-KN	Rotating round stool height adjustable King	45
KING-STAT-KN	Square stool height adjustable with tray King	46-47
KING-STRAT-KN	Round stool height adjustable with tray King	46-47
KING-STTAT-KN	Triangle stool height adjustable with tray King	46-47
KING-STRRAT-KN	Rotating round stool height adjustable with tray King	46-47
KING-BST-KN	Black square stool King	44
KING-BSTA-KN	Black square stool height adjustable King	45
KING-BSTR-KN	Black round stool King	44
KING-BSTRA-KN	Black round stool height adjustable King	45
KING-BSTT-KN	Black triangle stool King	44
KING-BSTTA-KN	Black triangle stool height adjustable King	45
KING-BSTRR-KN	Black rotating round stool King	44
KING-BSTRRR-KN	Black rotating round stool height adjustable King	45
KING-BSTAT-KN	Black square stool height adjustable with tray King	46-47
KING-BSTRAT-KN	Black round stool height adjustable with tray King	46-47
KING-BSTTAT-KN	Black triangle stool height adjustable with tray King	46-47
KING-BSTRRAT-KN	Black rotating round stool height adjustable with tray King	46-47
KING-CST2/4-KN	Soft cushion for square stool light blue/grey King	48
KING-CSTR2/4-KN	Soft cushion for round stool light blue/grey King	48
KING-CSTRR2/4-KN	Soft cushion for rotating round stool light blue/grey King	48
KING-CSTT2/4-KN	Soft cushion for triangle stool light blue/grey King	48
KING-RD-KN	Rotating disc for stools King	49
KING-BRD-KN	Black rotating disc for stools King	49

ICON	DESCRIPTION
	Made in Italy
	Tools Free Assembly
	Dishwasher Friendly
	Max User Weight
	2 Years Warranty
	Scan QR Code to watch the assembly video

VERWENDUNGSZWECK:

Die Produkte der Serie *Hocker KING* ermöglichen dem Benutzer eine größere Eigenständigkeit und Unabhängigkeit bei der Benutzung der Dusche während der Körperhygiene, wodurch eine Muskelermüdung aufgrund der Stehposition sowie das Rutsch- und Verletzungsrisiko reduziert werden. Die rutschfesten Gummifüße sorgen für Halt auf dem Boden, wobei es die höhenverstellbaren Modelle dem Benutzer ermöglichen, die Gesamthöhe ganz einfach an seine Bedürfnisse anzupassen. Die Versionen mit drehbarer Scheibe erhöhen die Bewegungsfreiheit, ohne dass man vom Hocker aufstehen muss. Durch seine Flexibilität lässt sich der Hocker auch auf holperigen und unebenen Böden positionieren, wie für viele Duschwannen typisch sind. Die Hocker sind in drei verschiedenen Formen erhältlich. Durch sein geringes Gewicht lässt sich der Hocker einfach verschieben. Die Hocker können mit einem weichen Kissen ergänzt werden, um die Nutzung komfortabler zu gestalten. Die weichen Kissen und drehbaren Platten sind separat als Zubehör erhältlich.

INDIKATIONEN UND KONTRAINDIKATIONEN:

Die Produkte der Serie Hocker KING richten sich an ältere Menschen, Rollstuhlfahrer, Menschen mit eingeschränkter Beweglichkeit der Lendenwirbelsäule, des Knies oder der Hüfte und alle, die Schwierigkeiten haben, während der Duschphasen der täglichen Körperpflege in einer Stehposition zu bleiben. Der Benutzer muss während des Sitzens und Stehens sein Gleichgewicht halten können und selbständig die Sitzposition beibehalten können. Der Duschsitz darf nicht verwendet werden, wenn der Benutzer Probleme im Zusammenhang mit Gleichgewichts- oder Wahrnehmungstörungen hat.

SICHERHEITSHINWEISE UND HINWEISE:

- Das in der Montageanleitung angegebene maximale Benutzergewicht darf nicht überschritten werden.
- Stellen Sie vor jedem Gebrauch sicher, dass der Duschsitz korrekt in einer stabilen Position montiert ist.
- Der Badesitz darf nur auf einer Fläche verwendet werden, die frei von Hindernissen ist.
- Halten Sie sich bei der Montage strikt an die Angaben in der Bedienungsanleitung.
- Während des Montagevorgangs kann die Gefahr von Fingerverletzungen steigen.
- Schaukeln Sie nicht auf dem Duschsitz; dies kann zum Ausrutschen, Umkippen oder Absinken der Beine führen. Der Duschsitz muss immer auf seinen 4 Beinen stehen.
- Verändern Sie den Duschsitz und seine Komponenten in keiner Weise.
- Verwenden Sie den Duschsitz nicht, wenn er beschädigt oder in irgendeiner Weise verändert wurde.
- Nach Gebrauch sollte der Duschsitz aus der Duschwanne entfernt werden, um jegliche Behinderung zu vermeiden.
- Verwenden Sie den Duschsitz nicht für andere als die vorgesehenen Zwecke.
- Der Duschsitz darf nicht im Freien gelagert werden.

WARTUNGSINFORMATIONEN:

Die Produktwartung besteht aus Reinigungs- und Hygieneverfahren. Um eine sichere Verwendung und einen angemessenen Hygienestandard zu gewährleisten, sollte der Benutzer diese Verfahren vor jeder Verwendung durchführen. Der Benutzer muss sich von der strukturellen Unversehrtheit des Geräts und seiner Komponenten überzeugen und den festen Sitz der Schrauben überprüfen. Befolgen Sie für Reinigungs- und Hygieneverfahren die folgenden Schritte:

1. Es sollten Handschuhe getragen werden.
2. Entfernen Sie offensichtlichen Schmutz, bevor Sie mit einer gründlichen Desinfektion fortfahren.
3. Verwenden Sie für die Reinigung Wasser oder ein nicht aggressives Reinigungsmittel.
4. Mit einem trockenen und sauberen Tuch abwischen.

Alternativ kann das Produkt in Haushaltsspülmaschinen bei maximaler Temperatur gereinigt werden. Das weiche Kissen muss ausschließlich von Hand gereinigt werden.

ANFORDERUNGEN ZUR WIEDERVERWENDUNG:

Das Produkt ist zur Wiederverwendung durch andere Benutzer geeignet. Vor der Wiederverwendung durch andere muss das Produkt ordnungsgemäß gereinigt und desinfiziert werden. Vor der Weitergabe des Produkts an Dritte muss das Produkt von qualifizierten Händlern überprüft werden.







KORREKTE ENTSORGUNG:

Entsorgen Sie das Produkt nicht im normalen Hausmüll. Erkundigen Sie sich vorher bei Ihrer Gemeinde in Bezug auf eine richtige und umweltgerechte Entsorgung.

SCHADENSMELDUNG:

Wenden Sie sich bei einem schwerwiegenden Zwischenfall mit diesem Gerät an den Produkthersteller unter info@kingbathrooms.com und die zuständige Behörde in Ihrem Land.

PRODUKTCODE	BESCHREIBUNG	SEITE
KING-ST-KN	Viereckiger hocker King	44
KING-STA-KN	Viereckiger hocker höhenverstellbar King	45
KING-STR-KN	Runder hocker King	44
KING-STRA-KN	Runder hocker höhenverstellbar King	45
KING-STT-KN	Dreieckiger hocker King	44
KING-STTA-KN	Dreieckiger hocker höhenverstellbar King	45
KING-STRR-KN	Drehbarer runder hocker King	44
KING-STRRA-KN	Drehbarer runder hocker höhenverstellbar King	45
KING-STAT-KN	Quadratischer hocker höhenverstellbar mit tablett King	46-47
KING-STRAT-KN	Runder hocker höhenverstellbar mit tablett King	46-47
KING-STTAT-KN	Dreieckiger hocker höhenverstellbar mit tablett King	46-47
KING-STRRAT-KN	Drehbarer runder hocker höhenverstellbar mit tablett King	46-47
KING-BST-KN	Schwarzer viereckiger hocker King	44
KING-BSTA-KN	Schwarzer viereckiger hocker höhenverstellbar King	45
KING-BSTR-KN	Schwarzer runder hocker King	44
KING-BSTRA-KN	Schwarzer runder hocker höhenverstellbar King	45
KING-BSTT-KN	Schwarzer dreieckiger hocker King	44
KING-BSTTA-KN	Schwarzer dreieckiger hocker höhenverstellbar King	45
KING-BSTRR-KN	Schwarzer drehbarer runder hocker King	44
KING-BSTRRA-KN	Schwarzer drehbarer runder hocker höhenverstellbar King	45
KING-BSTAT-KN	Schwarzer quadratischer hocker höhenverstellbar mit tablett King	46-47
KING-BSTRAT-KN	Schwarzer runder hocker höhenverstellbar mit tablett King	46-47
KING-BSTTAT-KN	Schwarzer dreieckiger hocker höhenverstellbar mit tablett King	46-47
KING-BSTRRAT-KN	Schwarzer drehbarer runder hocker höhenverstellbar mit tablett King	46-47
KING-CST2/4-KN	Weiches kissen für viereckigen hocker hellblau/grau King	48
KING-CSTR2/4-KN	Weiches kissen für runden hocker hellblau/grau King	48
KING-CSTRR2/4-KN	Weiches kissen für drehbaren runden hocker hellblau/grau King	48
KING-CSTT2/4-KN	Weiches kissen für dreieckigen hocker hellblau/grau King	48
KING-RD-KN	Drehbare platte für hocker King	49
KING-BRD-KN	Schwarzer drehbare platte für hocker King	49

SYMBOL	BESCHREIBUNG
	Hergestellt in Italien
	Werkzeuglose Montage
	Spülmaschinengeeignet
	Maximales Benutzergewicht
	2 Jahre Garantie
	Scannen Sie den QR-CODE für das Montagevideo

UTILISATION PRÉVUE :

Les produits de la ligne de *Tabourets KING* permettent une plus grande indépendance pendant la phase de douche de l'hygiène personnelle quotidienne, réduisant la fatigue musculaire due à la position debout ainsi que les risques de glissade et de blessure. Les versions munies de pieds en caoutchouc antidérapants assurent une meilleure adhérence au sol, tandis que les modèles avec pieds réglables en hauteur permettent aux utilisateurs de modifier facilement la hauteur totale selon leurs besoins. Les versions munies d'un disque rotatif augmentent la liberté de mouvement sans avoir besoin de se lever du tabouret. En raison de leur flexibilité, les tabourets peuvent être positionnés même sur un sol irrégulier et bosselé, comme ceux typiques de nombreux receveurs de douche. Les tabourets sont disponibles en trois formes différentes. Les tabourets peuvent être facilement déplacés grâce à leur légèreté. Les tabourets peuvent être complétés par un coussin souple pour un confort accru. Les coussins souples et les disques rotatifs sont disponibles séparément en tant qu'accessoires.

INDICATIONS ET CONTRE-INDICATIONS :

Les produits de la ligne de Tabourets KING s'adressent aux personnes âgées, aux utilisateurs de fauteuils roulants, aux personnes ayant une mobilité réduite au niveau lombaire, du genou ou de la hanche, et à toutes celles qui ont des difficultés à maintenir la position debout pendant la phase de douche de l'hygiène personnelle quotidienne. L'utilisateur doit avoir une autonomie d'équilibre pendant les procédures d'assise et de lever, ainsi qu'une capacité adéquate à rester assis. Le tabouret ne doit pas être utilisé si l'utilisateur a des problèmes liés à l'équilibre ou des troubles de la perception.

AVERTISSEMENTS DE SÉCURITÉ ET INDICATIONS :

- Ne pas dépasser le poids maximal de l'utilisateur indiqué dans les instructions d'installation.
- Avant chaque utilisation, assurez-vous que le tabouret est correctement assemblé dans une position stable.
- Le tabouret ne peut être utilisé que sur une surface dégagée d'obstacles.
- Lors de l'assemblage, suivez strictement ce qui est indiqué dans le manuel de l'utilisateur.
- Le risque de blessures aux doigts peut augmenter pendant le processus de montage.
- Ne pas se balancer sur le tabouret ; cela peut entraîner un glissement, un renversement ou un affaissement des pieds. Toujours garder le tabouret sur ses 4 pieds.
- Ne pas modifier le tabouret et ses composants de quelque manière que ce soit.
- Ne pas utiliser le tabouret s'il est endommagé ou altéré de quelque manière que ce soit.
- Après utilisation, le tabouret doit être retiré du bac pour éviter toute obstruction.
- Ne pas utiliser le tabouret à d'autres fins que celle prévue.
- Le tabouret ne doit pas être stocké à l'extérieur.

INFORMATIONS SUR L'ENTRETIEN :

L'entretien du produit consiste en des procédures de nettoyage et de désinfection. Afin de garantir une utilisation sûre et un niveau d'hygiène adéquat, l'utilisateur doit effectuer ces procédures avant chaque utilisation. L'utilisateur doit s'assurer de l'intégrité structurelle de l'appareil et de ses composants, et vérifier le serrage des vis. Pour les procédures de nettoyage et de désinfection, suivez les étapes ci-dessous :

1. Portez des gants.
2. Enlevez la saleté visible avant de procéder à la désinfection la plus précise.
3. Utilisez de l'eau ou un détergent non agressif pour la procédure de nettoyage.
4. Essuyez avec un chiffon sec et propre.

Alternativement, le produit peut être nettoyé dans des lave-vaisselle domestiques à la température maximale. Le coussin souple doit être nettoyé strictement à la main.

EXIGENCES DE RÉUTILISATION :

Le produit convient à une réutilisation par d'autres utilisateurs. Avant de le réutiliser, le produit doit être correctement nettoyé et désinfecté. Avant de transférer le produit à d'autres personnes, le produit doit être vérifié par des revendeurs qualifiés.







RECYCLAGE DU PRODUIT :

Ne pas jeter le produit avec les ordures ménagères classiques. Demandez à votre autorité locale la manière correcte et respectueuse de l'environnement de le jeter.

SIGNALEMENT DES INCIDENTS :

En cas d'incident grave impliquant cet appareil, contactez le fabricant de ce produit à l'adresse info@kingbathrooms.com et l'autorité responsable de votre pays.

CODE DE L'ARTICLE	DESCRIPTION	PAGE
KING-ST-KN	Tabouret carré King	44
KING-STA-KN	Tabouret carré Réglable en hauteur King	45
KING-STR-KN	Tabouret rond King	44
KING-STRA-KN	Tabouret rond Réglable en hauteur King	45
KING-STT-KN	Tabouret triangle King	44
KING-STTA-KN	Tabouret triangle réglable en hauteur King	45
KING-STRR-KN	Tabouret rond rotatif King	44
KING-STRRR-KN	Tabouret rond rotatif réglable en hauteur King	45
KING-STAT-KN	Tabouret carré réglable en hauteur avec plateau King	46-47
KING-STRAT-KN	Tabouret rond réglable en hauteur avec plateau King	46-47
KING-STTAT-KN	Tabouret triangulaire réglable en hauteur avec plateau King	46-47
KING-STRRAT-KN	Tabouret rond rotatif réglable en hauteur avec plateau King	46-47
KING-BST-KN	Tabouret carré noir King	44
KING-BSTA-KN	Tabouret carré noir réglable en hauteur King	45
KING-BSTR-KN	Tabouret rond noir King	44
KING-BSTRA-KN	Tabouret rond noir Réglable en hauteur King	45
KING-BSTT-KN	Tabouret triangle noir King	44
KING-BSTTA-KN	Tabouret triangle noir Réglable en hauteur King	45
KING-BSTRR-KN	Tabouret rond rotatif noir King	44
KING-BSTRRR-KN	Tabouret rond rotatif noir réglable en hauteur King	45
KING-BSTAT-KN	Tabouret carré noir réglable en hauteur avec plateau King	46-47
KING-BSTRAT-KN	Tabouret rond noir réglable en hauteur avec plateau King	46-47
KING-BSTTAT-KN	Tabouret triangulaire noir réglable en hauteur avec plateau King	46-47
KING-BSTRRAT-KN	Tabouret rond rotatif noir réglable en hauteur avec plateau King	46-47
KING-CST2/4-KN	Coussin Souple Pour Tabouret Carré Bleu Clair/Gris King	48
KING-CSTR2/4-KN	Coussin Souple Pour Tabouret Rond Bleu Clair/Gris King	48
KING-CSTRR2/4-KN	Coussin Souple Pour Tabouret Rond Rotatif Bleu Clair/Gris	48
KING-CSTT2/4-KN	Coussin Souple Pour Tabouret Triangle Bleu Clair/Gris King	48
KING-RD-KN	Disque Rotatif Pour Tabourets King	49
KING-BRD-KN	Disque Rotatif Noir Pour Tabourets King	49

ICÔNE	DESCRIPTION
	Fabriqué en Italie
	Assemblage sans outils
	Passe au lave-vaisselle
	Poids maximum de l'utilisateur
	2 ans de garantie
	Scannez le QR CODE pour la vidéo de montage

KING TABURETES DE BAÑO

FIJOS O REGULABLES EN ALTURA

ES

USO PREVISTO:

Los productos de la línea *Taburetes KING* permiten una mayor independencia durante el aseo personal diario en la ducha, reduciendo la fatiga muscular por la bipedestación, así como los riesgos de resbalones y lesiones.

Las versiones provistas de conteras de goma antideslizantes aseguran un mejor agarre al suelo, mientras que los modelos con patas regulables en altura permiten a los usuarios cambiar fácilmente la altura total según sus necesidades. Las versiones provistas de disco giratorio aumentan la libertad de movimiento sin necesidad de levantarse del taburete. Debido a su flexibilidad, los taburetes se pueden colocar incluso en un suelo ligeramente inclinado e irregular, como muchos de los platos de ducha que encontramos en el mercado. Los taburetes están disponibles en tres formas diferentes. Los taburetes se pueden mover fácilmente por su peso muy ligero. Los taburetes disponen de un cojín blando como accesorio opcional para hacer más cómodo su uso. Los cojines blandos y los discos giratorios están disponibles por separado como accesorios.

INDICACIONES Y CONTRAINDICACIONES:

Los productos de la línea taburetes KING están destinados a personas de la tercera edad, usuarios de silla de ruedas, personas con movilidad reducida (de la zona lumbar, de la rodilla o de la cadera) y todas aquellas que tienen dificultad para mantener la posición de pie durante las etapas del aseo personal diario en la ducha. Se requiere que el usuario tenga autonomía de equilibrio durante los procesos de sentarse y ponerse de pie, así como tener la capacidad adecuada para mantenerse sentado. El taburete no debe utilizarse si el usuario tiene problemas relacionados con el equilibrio o trastornos de percepción.

ADVERTENCIAS E INDICACIONES DE SEGURIDAD:

- No se debe superar el peso máximo del usuario indicado en las instrucciones de montaje.
- Antes de cada uso, asegúrese de que el taburete esté correctamente montado en una posición estable.
- El taburete sólo se puede utilizar sobre una superficie libre de obstáculos.
- Durante el montaje, siga estrictamente lo que se muestra en el manual del usuario.
- El riesgo de lesiones en los dedos puede aumentar durante el proceso de montaje.
- No se balancee en el taburete; esto puede provocar que las patas se deslicen, se vuelquen o se rompan.
- Mantenga siempre el asiento de la ducha sobre sus 4 patas.
- No modifique el taburete y sus componentes de ninguna manera.
- No utilice el taburete si está dañado o alterado de alguna manera.
- Después de su uso, el taburete debe retirarse de la ducha para evitar obstrucciones.
- No utilice el taburete para fines diferentes a los previstos.
- El taburete no debe almacenarse al aire libre.

INFORMACIÓN DE MANTENIMIENTO:

El mantenimiento del producto consiste en procedimientos de limpieza y saneamiento. Para garantizar un uso seguro y un estándar adecuado de higiene, el usuario debe realizar estos procedimientos antes de cada uso.

El usuario debe asegurarse de la integridad estructural del dispositivo y sus componentes, y debe comprobarse el apriete de los tornillos (dependiendo del modelo). Para los procedimientos de limpieza y saneamiento, siga los siguientes pasos:

1. Se deben usar guantes.
2. Eliminar la suciedad antes de proceder a la desinfección más precisa.
3. Use agua o detergente no agresivo para el procedimiento de limpieza.
4. Limpiar con un paño seco y limpio.

Alternativamente, el producto se puede limpiar en lavavajillas domésticos a la temperatura máxima. El cojín blando debe limpiarse estrictamente a mano.

REQUISITOS DE REUTILIZACIÓN:

El producto es apto para su reutilización por otros usuarios. Antes de que otros lo reutilicen, el producto debe limpiarse y desinfectarse correctamente. Antes de transferir el producto a otros, el producto debe ser revisado por distribuidor autorizado.

PROCEDIMIENTO CORRECTO DE ELIMINACIÓN:

No deseche el producto con la basura doméstica habitual. Pregúntele a su autoridad local de antemano cuál es la forma correcta y respetuosa con el medio ambiente para desecharlo.

INFORME DE INCIDENTES:

Si hay un incidente grave relacionado con este dispositivo, comuníquese con el fabricante de este producto en info@kingbathrooms.com y la autoridad responsable en su país.

CÓDIGO DEL OBJETO	DESCRIPCIÓN	PÁGINA
KING-ST-KN	Taburete cuadrado King	44
KING-STA-KN	Taburete cuadrado regulable en altura King	45
KING-STR-KN	Taburete redondo King	44
KING-STRA-KN	Taburete redondo regulable en altura King	45
KING-STT-KN	Taburete triangular King	44
KING-STTA-KN	Taburete triangular regulable en altura King	45
KING-STRR-KN	Taburete giratorio redondo King	44
KING-STRRR-KN	Taburete redondo giratorio regulable en altura King	45
KING-STAT-KN	Taburete cuadrado regulable en altura con bandeja King	46-47
KING-STRAT-KN	Taburete redondo regulable en altura con bandeja King	46-47
KING-STTAT-KN	Taburete triangular regulable en altura con bandeja King	46-47
KING-STRRAT-KN	Taburete redondo giratorio regulable en altura con bandeja King	46-47
KING-BST-KN	Taburete king cuadrado negro King	44
KING-BSTA-KN	Taburete cuadrado negro regulable en altura King	45
KING-BSTR-KN	Taburete redondo negro King	44
KING-BSTRA-KN	Taburete redondo negro regulable en altura King	45
KING-BSTT-KN	Taburete triangular negro King	44
KING-BSTTA-KN	Taburete triangular negro regulable en altura King	45
KING-BSTRR-KN	Taburete giratorio redondo negro King	44
KING-BSTRRR-KN	Taburete redondo giratorio negro regulable en altura King	45
KING-BSTAT-KN	Taburete cuadrado negro regulable en altura con bandeja King	46-47
KING-BSTRAT-KN	Taburete redondo negro regulable en altura con bandeja King	46-47
KING-BSTTAT-KN	Taburete triangular negro regulable en altura con bandeja King	46-47
KING-BSTRRAT-KN	Taburete redondo negro giratorio regulable en altura con bandeja King	46-47
KING-CST2/4-KN	Cojín blando para taburete cuadrado azul claro/gris King	48
KING-CSTR2/4-KN	Cojín blando para taburete redondo azul claro/gris King	48
KING-CSTRR2/4-KN	Cojín blando para taburete redondo giratorio azul claro/gris King	48
KING-CSTT2/4-KN	Cojín blando para taburete triangular azul claro/gris King	48
KING-RD-KN	Disco giratorio para taburetes King	49
KING-BRD-KN	Disco giratorio negro para taburetes King	49

ICONO	DESCRIPCIÓN
	Hecho en Italia
	Montaje sin herramientas
	Apto para lavavajillas.
	Peso máximo del usuario
	2 años de garantía
	Escanee el CÓDIGO QR para el video de montaje

KING SGABELLI DA BAGNO

FISSI O REGOLABILI IN ALTEZZA

IT

DESTINAZIONE D'USO:

I prodotti della linea *Sgabelli KING* consentono all'utente di avere una maggiore autonomia e indipendenza nell'utilizzo della doccia durante l'igiene personale quotidiana, riducendo l'affaticamento muscolare dovuto alla posizione eretta nonché i rischi di scivolamento e infortuni. Le versioni dotate di piedini in gomma antiscivolo assicurano maggior aderenza al pavimento, mentre i modelli con le gambe regolabili in altezza consentono agli utilizzatori di modificare facilmente l'altezza totale dello sgabello in base alle proprie esigenze. Le versioni dotate di disco girevole garantiscono maggiore libertà di movimento, senza doversi alzare dallo sgabello. Grazie anche alla loro flessibilità, gli sgabelli possono essere posizionati su pavimenti irregolari, tipici di molti piatti doccia. Gli sgabelli sono disponibili in tre diverse forme. Gli sgabelli possono essere facilmente spostati grazie al loro peso leggero. Gli sgabelli possono essere completati con un cuscino morbido che ne rende più confortevole l'utilizzo. I cuscini morbidi e i dischi girevoli sono venduti separatamente, come accessori.

INDICAZIONI E CONTROINDICAZIONI:

I prodotti della linea *Sgabelli KING* sono un valido aiuto per gli anziani, per gli utilizzatori di sedia a rotelle, per le persone con ridotta mobilità della zona lombare, delle ginocchia e delle anche, e per tutti coloro che hanno difficoltà a mantenere una posizione eretta durante le fasi dell'igiene personale quotidiana nella doccia. L'utente deve avere autonomia di equilibrio durante i movimenti necessari per passare alla posizione seduta e a eretta, nonché avere un'adeguata capacità a rimanere seduto. Si sconsiglia l'utilizzo degli sgabelli nel caso in cui l'utilizzatore abbia problemi di equilibrio o percezione.

AVVERTENZE E INDICAZIONI DI SICUREZZA:

- Il peso massimo dell'utente, indicato su queste istruzioni di montaggio, non deve essere superato.
- Prima di ogni utilizzo, l'utente deve verificare che lo sgabello sia assemblato correttamente e in posizione stabile.
- Lo sgabello può essere utilizzato solo su superfici libere da ostacoli.
- Durante il montaggio del prodotto, è necessario attenersi scrupolosamente a quanto indicato nel Manuale d'uso.
- Può aumentare il rischio di lesioni alle dita durante le fasi di montaggio.
- Non dondolarsi durante l'uso dello sgabello; può essere causa di scivolamento, ribaltamento o cedimento delle gambe.
- Tenere sempre lo sgabello su 4 gambe.
- Non modificare in alcun modo lo sgabello e tutti i suoi componenti.
- Non utilizzare lo sgabello se danneggiato o alterato in qualsiasi maniera.
- Dopo l'utilizzo, lo sgabello deve essere rimosso dal piatto doccia per evitare eventuali ostruzioni.
- Non utilizzare lo sgabello per scopi diversi da quelli previsti.
- Lo sgabello non deve essere riposto all'aperto.

INFORMAZIONI SULLA MANUTENZIONE:

La manutenzione del prodotto consiste nelle procedure di pulizia e sanificazione. A fine di garantire un utilizzo sicuro e adeguato a rispettare gli standard di igiene, è necessario che l'utente esegua queste procedure prima di ogni utilizzo. L'utente deve accertarsi dell'integrità strutturale sia del dispositivo che di tutti i suoi componenti e controllare il fissaggio delle viti.

Per la pulizia e sanificazione, è necessario attenersi alle seguenti procedure:

1. Indossare i guanti
2. Prima di procedere ad un'accurata sanificazione, rimuovere lo sporco evidente.
3. Utilizzare acqua o detersivi non aggressivi per la procedura di pulizia.
4. Pulire con un panno asciutto e pulito.

In alternativa, il prodotto può essere igienizzato in una lavastoviglie domestica alla massima temperatura. Il cuscino morbido deve essere lavato rigorosamente a mano.

CONDIZIONI DI RIUTILIZZO:

Il prodotto è idoneo per essere riutilizzato da altri utenti. Prima di essere utilizzato da altri utenti, il prodotto deve essere correttamente pulito e igienizzato. Prima di cedere il prodotto ad altri, il prodotto deve essere controllato da rivenditori qualificati.







CORRETTA PROCEDURA DI SMALTIMENTO:

Non smaltire il prodotto tra i normali rifiuti domestici. Rivolgersi alle autorità locali per la corretta procedura di smaltimento.

SEGNALAZIONE DI INCIDENTI:

Se si dovesse verificare un grave incidente che coinvolge questo dispositivo, contattare il produttore all'indirizzo e-mail info@kingbathrooms.com e l'autorità competente del proprio paese.

CODICE PRODOTTO	DESCRIZIONE	PAGINA
KING-ST-KN	Sgabello quadrato King	44
KING-STA-KN	Sgabello quadrato regolabile in altezza King	45
KING-STR-KN	Sgabello rotondo King	44
KING-STRA-KN	Sgabello rotondo regolabile in altezza King	45
KING-STT-KN	Sgabello triangolare King	44
KING-STTA-KN	Sgabello triangolare regolabile in altezza King	45
KING-STRR-KN	Sgabello rotondo girevole King	44
KING-STTRA-KN	Sgabello rotondo girevole regolabile in altezza King	45
KING-STAT-KN	Sgabello quadrato regolabile in altezza con ripiano King	46-47
KING-STRAT-KN	Sgabello rotondo regolabile in altezza con ripiano King	46-47
KING-STTAT-KN	Sgabello triangolare regolabile in altezza con ripiano King	46-47
KING-STRRAT-KN	Sgabello rotondo girevole regolabile in altezza con ripiano King	46-47
KING-BST-KN	Sgabello quadrato nero King	44
KING-BSTA-KN	Sgabello quadrato nero regolabile in altezza King	45
KING-BSTR-KN	Sgabello rotondo nero King	44
KING-BSTRA-KN	Sgabello rotondo nero regolabile in altezza King	45
KING-BSTT-KN	Sgabello triangolare nero King	44
KING-BSTTA-KN	Sgabello triangolare nero regolabile in altezza King	45
KING-BSTRR-KN	Sgabello rotondo girevole nero King	44
KING-BSTTRA-KN	Sgabello rotondo girevole nero regolabile in altezza King	45
KING-BSTAT-KN	Sgabello quadrato nero regolabile in altezza con ripiano King	46-47
KING-BSTRAT-KN	Sgabello rotondo nero regolabile in altezza con ripiano King	46-47
KING-BSTTAT-KN	Sgabello triangolare nero regolabile in altezza con ripiano King	46-47
KING-BSTRRAT-KN	Sgabello rotondo nero girevole regolabile in altezza con ripiano King	46-47
KING-CST2/4-KN	Cuscino morbido, azzurro/grigio chiaro, per sgabello quadrato King	48
KING-CSTR2/4-KN	Cuscino morbido, azzurro/grigio chiaro, per sgabello rotondo King	48
KING-CSTRR2/4-KN	Cuscino morbido, azzurro/grigio chiaro, per sgabello rotondo girevole King	48
KING-CSTT2/4-KN	Cuscino morbido, azzurro/grigio chiaro, per sgabello triangolare King	48
KING-RD-KN	Disco girevole per sgabelli King	49
KING-BRD-KN	Disco girevole nero per sgabelli King	49

ICONA	DESCRIZIONE
	Fabbricato in Italia
	Assemblaggio senza l'uso di strumenti
	Lavabile in lavastoviglie
	Peso Massimo Utente
	2 Anni di Garanzia
	Scansiona il CODICE QR per il video di assemblaggio

UTILIZAÇÃO PREVISTA:

Os produtos da linha Bancos KING permitem uma maior independência durante a fase de duche da higiene pessoal diária, reduzindo a fadiga muscular devido à posição de pé, bem como os riscos de escorregamento e lesões. As versões equipadas com pés de borracha antiderrapantes garantem uma melhor aderência ao chão, enquanto os modelos com pernas reguláveis em altura permitem aos utilizadores alterar facilmente a altura total de acordo com as suas necessidades. As versões equipadas com um disco rotativo aumentam a liberdade de movimentos sem necessidade de se levantar do banco. Devido à sua flexibilidade, os bancos podem ser posicionados mesmo num piso irregular e acidentado, como os típicos de muitas bases de chuveiro. Os bancos estão disponíveis em três formatos diferentes. Os bancos podem ser facilmente deslocados devido ao peso leve. Os bancos podem ser complementados com uma almofada macia para tornar a sua utilização mais confortável. As almofadas macias e os discos rotativos estão disponíveis separadamente como acessórios.

INDICAÇÕES E CONTRA-INDICAÇÕES:

Os produtos da linha Bancos KING destinam-se a pessoas idosas, utilizadores de cadeiras de rodas, pessoas com mobilidade reduzida na região lombar, joelho ou anca, e a todos aqueles que têm dificuldade em manter a posição de pé durante as fases de duche da higiene pessoal diária. O utilizador deve ter autonomia de equilíbrio durante os procedimentos de sentar e levantar, bem como ter capacidade adequada para se manter sentado. A cadeira de banho não deve ser utilizada se o utilizador tiver problemas relacionados com perturbações do equilíbrio ou da percepção.

AVISOS E INDICAÇÕES DE SEGURANÇA:

- O peso máximo do utilizador indicado nas instruções de montagem não deve ser ultrapassado.
- Antes de cada utilização, certifique-se de que a cadeira de banho está corretamente montada numa posição estável.
- A cadeira de banho só pode ser utilizada numa superfície livre de obstáculos.
- Durante a montagem, respeitar rigorosamente o que é indicado no manual do utilizador.
- O risco de ferimentos nos dedos pode aumentar durante o processo de montagem.
- Não se balance sobre a cadeira de banho, pois isso pode provocar escorregamento, capotamento ou abatimento das pernas. Manter sempre a cadeira de banho nos quatro pés.
- Não modificar de forma alguma a cadeira de banho e os seus componentes.
- Não utilizar a cadeira de banho se estiver danificada ou alterada de alguma forma.
- Após a utilização, a cadeira de banho deve ser retirada da base do chuveiro para evitar obstruções.
- Não utilizar a cadeira de banho para fins diferentes dos previstos.
- A cadeira de banho não deve ser guardada ao ar livre.

INFORMAÇÕES DE MANUTENÇÃO:

A manutenção dos produtos consiste em procedimentos de limpeza e higienização. A fim de garantir uma utilização segura e um nível de higiene adequado, o utilizador deve efetuar estes procedimentos antes de cada utilização. O utilizador deve certificar-se da integridade estrutural do dispositivo e dos seus componentes, e o aperto dos parafusos deve ser verificado. Para procedimentos de limpeza e higienização, siga os passos abaixo:

1. Devem ser usadas luvas.
 2. Remover a sujidade evidente antes de proceder à desinfecção mais precisa.
 3. Utilizar água ou um detergente não agressivo para o procedimento de limpeza.
 4. Limpar com um pano seco e limpo.
- Em alternativa, o produto pode ser limpo em máquinas de lavar louça domésticas na temperatura máxima. A limpeza da almofada macia deve ser feita estritamente à mão.

REQUISITOS DE REUTILIZAÇÃO:

O produto pode ser reutilizado por outros utilizadores. Antes de ser reutilizado por outras pessoas, o produto deve ser corretamente limpo e higienizado. Antes da transferência do produto para outras pessoas, o produto deve ser verificado por revendedores qualificados.







PROCEDIMENTO DE DESCARTE CORRECTO:

Não deitar o produto no lixo doméstico normal. Informe-se previamente junto das autoridades locais sobre a forma correta e ecológica de o eliminar.

BOLETIM DE OCORRÊNCIA - N.º:

Se ocorrer um incidente grave com este dispositivo, contacte o fabricante deste produto em info@kingbathrooms.com e a autoridade responsável no seu país.

CÓDIGO DO ITEM	DESCRIÇÃO	PÁGINA
KING-ST-KN	Banco quadrado King	44
KING-STA-KN	Banco quadrado de altura ajustável King	45
KING-STR-KN	Banco redondo King	44
KING-STRA-KN	Banco redondo de altura ajustável King	45
KING-STT-KN	Banco triangular King	44
KING-STTA-KN	Banco triangular ajustável em altura King	45
KING-STRR-KN	Banco redondo giratório King	44
KING-STTRA-KN	Banco redondo giratório de altura ajustável King	45
KING-STAT-KN	Banco quadrado com altura ajustável e bandeja King	46-47
KING-STRAT-KN	Banco redondo com altura ajustável e bandeja King	46-47
KING-STTAT-KN	Banco triangular com altura ajustável e bandeja King	46-47
KING-STRRAT-KN	Banco redondo giratório com altura ajustável e bandeja King	46-47
KING-BST-KN	Banco quadrado preto King	44
KING-BSTA-KN	Banco quadrado preto de altura ajustável King	45
KING-BSTR-KN	Banco redondo preto King	44
KING-BSTRA-KN	Banco redondo preto de altura ajustável King	45
KING-BSTT-KN	Banco triangular preto King	44
KING-BSTTA-KN	Banco triangular preto de altura ajustável King	45
KING-BSTRR-KN	Banco redondo giratório preto King	44
KING-BSTRRA-KN	Banco redondo giratório preto de altura ajustável King	45
KING-BSTAT-KN	Banco quadrado preto com altura ajustável e bandeja King	46-47
KING-BSTRAT-KN	Banco redondo preto com altura ajustável e bandeja King	46-47
KING-BSTTAT-KN	Banco triangular preto com altura ajustável e bandeja King	46-47
KING-BSTRRAT-KN	Banco redondo preto giratório com altura ajustável e bandeja King	46-47
KING-CST2/4-KN	Almofada macia para banco quadrado azul clara/cinzenta King	48
KING-CSTR2/4-KN	Almofada macia para banco redondo azul clara/cinzenta King	48
KING-CSTRR2/4-KN	Almofada macia para banco redondo rotativo azul clara/cinzenta King	48
KING-CSTT2/4-KN	Almofada macia para banco triangular azul clara/cinzenta King	48
KING-RD-KN	Disco rotativo para bancos King	49
KING-BRD-KN	Disco rotativo preto para bancos King	49

ÍCONE	DESCRIÇÃO
	Feito na Itália
	Ferramentas Montagem Grátis
	Adequado para lava-louças
	Peso máximo do usuário
	2 anos de garantia
	Escaneie o QR CODE para vídeo de montagem

PREDVIDENA UPORABA:

Izdelki iz linije *stolčki KING* omogočajo večjo samostojnost med prhanjem v sklopu skrbi za vsakodnevno osebno higieno, zmanjšujejo utrujenost mišic zaradi stoječega položaja ter tveganje zdrsa in poškodb. Različice z neдрсеčimi gumijastimi nogami zagotavljajo boljši oprijem s tlemi, z modeli z nastavljivimi nogami pa lahko uporabniki preprosto spremenijo skupno višino glede na svoje potrebe. Različice z vrtljivim diskom povečujejo svobodo gibanja, ne da bi bilo treba vstati s stolčka. Stolčke je zaradi njihove prilagodljivosti mogoče namestiti tudi na neravna in luknjasta tla, kakršna so značilna za številne tuš kadi. Stolčki so na voljo v treh različnih oblikah. Stolčke je zaradi majhne teže enostavno premikati. Stolčki so lahko dopolnjeni z mehko blazino, da je uporaba udobnejša. Mehke blazine in vrtljivi diski so na voljo ločeno kot dodatna oprema.

INDIKACIJE IN KONTRAINDIKACIJE:

Izdelki iz linije stolčki KING so namenjeni starejšim ljudem, uporabnikom invalidskih vozičkov, ljudem z zmanjšano gibljivostjo ledvenega, kolenskega ali kolčnega predela in vsem tistim, ki imajo težave z ohranjanjem stoječega položaja med prhanjem v sklopu vsakodnevne osebne higiene. Uporabnik mora med sedenjem in stojo samostojno ohranjati ravnotežje ter imeti ustrezno sposobnost, da ostane v sedečem položaju. Sedeža za prhanje ne smete uporabljati, če ima uporabnik težave z ravnotežjem ali motnje zaznavanja.

VARNOSTNA OPOZORILA IN NAVEDBE:

- Največja teža uporabnika, navedena v navodilih za namestitev, ne sme biti presežena.
- Pred vsako uporabo se prepričajte, da je sedež za prhanje pravilno nameščen v stabilnem položaju.
- Sedež za prhanje lahko uporabljate le na površini brez ovir.
- Med sestavljanjem strogo upoštevajte navodila iz uporabniškega priročnika.
- Med namestitvijo se lahko poveča tveganje za poškodbe prstov.
- Ne zibajte se na sedežu za prhanje, to lahko namreč povzroči, da vam zdrsne, se prevrnete ali da vam oslabijo noge. Sedež za prhanje naj vedno stoji na štirih nogah.
- Sedeža za prhanje in njegovih sestavnih delov nikakor ne spreminjajte.
- Sedeža za prhanje ne uporabljajte, če je poškodovan ali kakor koli spremenjen.
- Po uporabi je treba sedež za prhanje odstraniti iz tuš kadi, da ne bo napoto med prhanjem.
- Sedeža za prhanje ne uporabljajte za druge namene razen predvidenega.
- Sedeža za prhanje ne smete shranjevati na prostem.

INFORMACIJE O VZDRŽEVANJU:

Vzdrževanje izdelkov je sestavljeno iz postopkov čiščenja in zagotavljanja higienske ustreznosti. Za zagotovitev varne uporabe in ustreznega higienskega standarda mora uporabnik pred vsako uporabo opraviti te postopke. Uporabnik se mora prepričati o strukturni celovitosti naprave in njenih sestavnih delov ter preveriti tesnost vijakov. Pri postopkih čiščenja in zagotavljanja higienske ustreznosti sledite spodnjim korakom:

1. Nositi je treba rokavice.
2. Preden nadaljujete z najbolj natančnim razkuževanjem, odstranite vidno umazanijo.
3. Za čiščenje uporabite vodo ali neagresivno čistilno sredstvo.
4. Obrišite s suho in čisto krpo.

Izdelek lahko čistite tudi v gospodinjskih pomivalnih strojih pri najvišji temperaturi. Mehko blazino je treba čistiti izključno ročno.

ZAHTEVJE ZA PONOVRNO UPORABO:

Izdelek je primeren, da ga ponovno uporabijo drugi uporabniki. Preden izdelek ponovno uporabijo drugi, ga je treba pravilno očistiti in poskrbeti za njegovo higiensko ustreznost. Pred prenosom izdelka na druge osebe morajo izdelek preveriti usposobljeni prodajalci.







PRAVILEN POSTOPEK ODSTRANJEVANJA:

Izdelka ne odlagajte med običajne gospodinjske odpadke. Za pravilen in okolju prijazen način odstranjevanja se predhodno pozanimajte pri organih lokalne oblasti.

POROČANJE O INCIDENTIH:

Če pride do resnega incidenta v zvezi s to napravo, pišite proizvajalcu tega izdelka na info@kingbathrooms.com in stopite v stik s pristojnim organom v vaši državi.

ŠIFRA ARTIKLA	OPIS	STRAN
KING-ST-KN	Kvadratni stolček King	44
KING-STA-KN	Kvadratni stolček z nastavljivo višino King	45
KING-STR-KN	Okrogli stolček King	44
KING-STRA-KN	Okrogli stolček z nastavljivo višino King	45
KING-STT-KN	Trikotni stolček King	44
KING-STTA-KN	Trikotni stolček z nastavljivo višino King	45
KING-STRR-KN	Vrtljivi okrogli stolček King	44
KING-STTRA-KN	Vrtljivi okrogli stolček z nastavljivo višino King	45
KING-STAT-KN	Kvadratni stol s prilagodljivo višino in posodico King	46-47
KING-STRAT-KN	Okrogel stol s prilagodljivo višino in posodico King	46-47
KING-STTAT-KN	Trikotni stol s prilagodljivo višino in posodico King	46-47
KING-STRRAT-KN	Vrteči okrogel stol s prilagodljivo višino in posodico King	46-47
KING-BST-KN	Črn kvadratni stolček King	44
KING-BSTA-KN	Črn kvadratni stolček z nastavljivo višino King	45
KING-BSTR-KN	Črn okrogli stolček King	44
KING-BSTRA-KN	Črn okrogli stolček z nastavljivo višino King	45
KING-BSTT-KN	Črn trikotni stolček King	44
KING-BSTTA-KN	Črn trikotni stolček z nastavljivo višino King	45
KING-BSTRR-KN	Črn vrtljiv okrogli stolček King	44
KING-BSTRRA-KN	Črn vrtljiv okrogli stolček z nastavljivo višino King	45
KING-BSTAT-KN	Črn kvadratni stol s prilagodljivo višino in posodico King	46-47
KING-BSTRAT-KN	Črn okrogel stol s prilagodljivo višino in posodico King	46-47
KING-BSTTAT-KN	Črn trikotni stol s prilagodljivo višino in posodico King	46-47
KING-BSTRRAT-KN	Črn vrteči okrogel stol s prilagodljivo višino in posodico King	46-47
KING-CST2/4-KN	Mehka blazina za kvadratni stolček svetlo modra/siva King	48
KING-CSTR2/4-KN	Mehka blazina za okrogli stolček svetlo modra/siva King	48
KING-CSTRR2/4-KN	Mehka blazina za vrtljivi okrogli stolček svetlo modra/siva King	48
KING-CSTT2/4-KN	Mehka blazina za trikotni stolček svetlo modra/siva King	48
KING-RD-KN	Vrtljivi disk za stolčke King	49
KING-BRD-KN	Črn vrtljivi disk za stolčke King	49

IKONA	OPIS
	Izdelano v Italiji
	Brezplačna montaža orodij
	Primerno za pomivalni stroj
	Največja teža uporabnika
	2 leti garancije
	Skenirajte kodo QR za video sestavljanja

PREDVIĐENA NAMJENA

Proizvodi linije *Kupaonske stolice KING* omogućuju korisniku povećanje neovisnosti tijekom tuširanja, smanjuje umor mišića uslijed stajanja, kao i rizike od klizanja i ozljeda. Modeli proizvoda s protukliznim gumiranim nogama osiguravaju bolje prijanjanje na pod, dok modeli s podesivim nogama omogućuju korisnicima jednostavno prilagođavanje visine stolice sukladno njihovim potrebama. Kupaonske stolice s rotirajućim diskom povećavaju slobodu kretanja bez potrebe za ustajanjem.

Zahvaljujući svojoj fleksibilnosti, stolice se mogu postaviti čak i na neravnu površinu poput one koja je tipična za mnoge tuš kabine. Stolice su dostupne u tri različita oblika. Zbog svoje lagane konstrukcije, lako se premještaju. Stolice se mogu nadopuniti mekanim jastukom kako bi sjedenje bilo udobnije. Mekani jastuci i rotirajući diskovi dostupni su zasebno kao dodaci proizvodu.

INDIKACIJE I KONTRAINDIKACIJE

Proizvodi linije *Kupaonske stolice KING* namijenjeni su starijim osobama, korisnicima invalidskih kolica, osobama s reduciranom pokretljivošću lumbalnog dijela, koljena ili kukova te svima koji imaju poteškoće u održavanju stojećeg položaja tijekom tuširanja. Tijekom korištenja proizvoda, potrebna je autonomija ravnoteže kao i adekvatna sposobnost sjedećeg položaja. Kupaonske stolice se ne smiju koristiti ako korisnik ima probleme vezane uz ravnotežu ili poremećaje percepcije.

UPOZORENJA I NAPOMENE O SIGURNOSTI:

- Maksimalna težina korisnika navedena u uputama za sastavljanje ne smije se prekoračiti.
- Prije svake upotrebe, provjerite je li kupaonska stolica ispravno sastavljena i stabilno postavljena.
- Kupaonska stolica se može koristiti samo na površini bez prepreka.
- Tijekom sastavljanja, strogo se pridržavajte onoga što je prikazano u korisničkom priručniku.
- Rizik od ozljeda prstiju može se povećati prilikom sastavljanja proizvoda.
- Ne ljuljajte se na kupaonskoj stolici; to može dovesti do klizanja, prevrtanja ili propadanja nogu. Kupaonska stolica uvijek treba biti postavljena na svoje 4 noge.
- Ne mijenjajte stolicu i njene komponente na bilo koji način.
- Ne koristite stolicu ako je oštećena ili izmijenjena na bilo koji način.
- Nakon uporabe, stolica se treba skloniti iz tuš kabine i postaviti na prikladno mjesto.
- Ne koristite sjedalo za kupaonsku stolicu u druge svrhe osim namijenjene.
- Kupaonska stolica ne smije se čuvati na otvorenom prostoru.

INFORMACIJE O ODRŽAVANJU

Održavanje proizvoda sastoji se od postupaka čišćenja i dezinfekcije. Kako bi se zajamčila sigurna uporaba i adekvatna higijena, korisnik bi trebao obaviti ove postupke prije svake uporabe. Korisnik mora provjeriti sigurnost proizvoda i njegovih komponenti, te zategnutost vijaka. Za postupke čišćenja i dezinfekcije slijedite korake u nastavku:

1. Treba nositi rukavice.
2. Uklonite vidljivu prljavštinu prije dezinficiranja.
3. Za čišćenje koristite vodu ili neagresivni deterdžent.
4. Obrišite suhom i čistom krpom.

Alternativno, proizvod se može prati u kućanskim perilicama posuđa na maksimalnoj temperaturi. Meke jastuke obavezno čistite ručno.

PONOVNA UPORABA

Proizvod je pogodan za ponovnu uporabu od strane drugih korisnika. Prije ponovne uporabe od strane drugih, proizvod se mora ispravno očistiti i dezinficirati te biti pregledan od strane ovlaštenih prodavatelja.

ISPRAVNI POSTUPAK ODLAGANJA:

Proizvod nije pogodan za odlaganje u redovni kućni otpad. Prije odlaganja provjerite ispravan i ekološki prihvatljiv način odlaganja s nadležnom lokalnom vlasti.

PRIJAVA INCIDENTA:

Ako se dogodi ozbiljan incident u vezi s ovim proizvodom, obratite se proizvođaču na info@kingbathrooms.com ili ovlaštenom distributeru.

ŠIFRA ARTIKLA	OPIS	STRANICA
KING-ST-KN	Četvrtasta stolica King	44
KING-STA-KN	Četvrtasta stolica podesiva po visini King	45
KING-STR-KN	Okrugla stolica King	44
KING-STRA-KN	Okrugla stolica podesiva po visini King	45
KING-STT-KN	Trokutasta stolica King	44
KING-STTA-KN	Trokutasta stolica podesiva po visini King	45
KING-STRR-KN	Rotirajuća okrugla stolica King	44
KING-STRRA-KN	Rotirajuća okrugla stolica podesiva po visini King	45
KING-STAT-KN	Četvrtasta stolica podesiva po visini s ladicom za odlaganje King	46-47
KING-STRAT-KN	Okrugla stolica podesiva po visini s ladicom za odlaganje King	46-47
KING-STTAT-KN	Trokutasta stolica podesiva po visini s ladicom za odlaganje King	46-47
KING-STRRAT-KN	Rotirajuća okrugla stolica podesiva po visini s ladicom za odlaganje King	46-47
KING-BST-KN	Crna četvrtasta stolica King	44
KING-BSTA-KN	Crna četvrtasta stolica podesiva po visini King	45
KING-BSTR-KN	Crna okrugla stolica King	44
KING-BSTRA-KN	Crna okrugla stolica podesiva po visini King	45
KING-BSTT-KN	Crna trokutasta stolica King	44
KING-BSTTA-KN	Crna trokutasta stolica podesiva po visini King	45
KING-BSTRR-KN	Crna rotirajuća okrugla stolica King	44
KING-BSTRRA-KN	Crna rotirajuća okrugla stolica podesiva po visini King	45
KING-BSTAT-KN	Crna četvrtasta stolica podesiva po visini s ladicom za odlaganje King	46-47
KING-BSTRAT-KN	Crna okrugla stolica podesiva po visini s ladicom za odlaganje King	46-47
KING-BSTTAT-KN	Crna trokutasta stolica podesiva po visini s ladicom za odlaganje King	46-47
KING-BSTRRAT-KN	Crna rotirajuća okrugla stolica podesiva po visini s ladicom za odlaganje King	46-47
KING-CST2/4-KN	Crna rotirajuća okrugla stolica podesiva po visini King	48
KING-CSTR2/4-KN	Mekani jastuk za okruglu stolicu svijetlo plavašiva King	48
KING-CSTRR2/4-KN	Mekani jastuk za rotirajuću okruglu stolicu svijetlo plavašiva King	48
KING-CSTT2/4-KN	Mekani jastuk za trokutastu stolicu svijetlo plavašiva King	48
KING-RD-KN	Rotirajući disk za stolice King	49
KING-BRD-KN	Crni rotirajući disk za stolice King	49

IKONA	OPIS
	Proizvedeno u Italiji
	Montaža bez alata
	Može se prati u perilici posuđa
	Maksimalna težina korisnika
	2 godine jamstva
	Skenirajte QR KOD za video montaže

RENDELTESSZERŰ HASZNÁLAT:

A *KING Stools* termékcsalád termékei nagyobb önállóságot és függetlenséget biztosítanak zuhanyzásokor, csökkentve az álló helyzetből adódó izomfáradtságot, valamint a csúszás- és sérülésveszélyt. A csúszásmentes gumilábakkal ellátott változatok jobb tapadást biztosítanak a padlón, míg az állítható magasságú lábakkal ellátott modellek lehetővé teszik a felhasználók számára, hogy a teljes magasságot igényeiknek megfelelően könnyen változtassák. A forgótárcsával ellátott változatok növelik a mozgás szabadságát anélkül, hogy fel kellene állni a számolyról. Rugalmasságának köszönhetően a számolyok még olyan egyenetlen és egyenetlen padlón is elhelyezhetők, mint amilyenek sok zuhanytálcára jellemzőek. A számoly három különböző formában kapható. A számolyok kis súlyuknak köszönhetően könnyen mozgathatók. A számoly puha párnával egészíthető ki, hogy a használat még kényelmesebbé váljon. A puha párnák és a forgótárcsák tartozékként külön kaphatók.

JAVALLATOK ÉS ELLENJAVALLATOK:

A *KING Stools* termékcsalád termékei az idősek, a kerekesszékesek, mozgáskorlátozottak, valamint mindazok számára készült, akiknek nehézséget okoz az álló helyzet megtartása a napi zuhanyzás során. A felhasználónak önállóan meg kell tudnia tartani egyensúlyát ülve és állva, valamint megfelelő képességgel kell rendelkeznie az ülő helyzet megtartására. A zuhanyülést nem szabad használni, ha a felhasználónak egyensúly- vagy érzékelési problémái vannak.

BIZTONSÁGI FIGYELMEZTETÉS ÉS JELZÉSEK:

- A felszerelési útmutatóban megadott maximális felhasználói súlyt nem szabad túllépni.
- Minden használat előtt győződjön meg arról, hogy a zuhanyülés helyesen, stabilan van-e összeszerelve.
- A zuhanyzózülés csak akadálymentes felületen használható.
- Az összeszerelés során szigorúan tartsa be a Használati útmutatóban leírtakat.
- A szerelési folyamat során megnőhet az ujj sérülések kockázata.
- Ne hintázzon a zuhanyülésen; ez csúszáshoz, felboruláshoz vagy a lábcsonkok deformálódásához vezethet. A zuhanyzózülést mindig tartsa a 4 lábán.
- Ne alakítsa át semmilyen módon a zuhanyülést és annak alkatrészeit.
- Ne használja a zuhanyülőkét, ha az bármilyen módon sérült vagy át lett alakítva.
- Használat után a zuhanyülést el kell távolítani a tálcáról, hogy ne akadályozzon másokat.
- Ne használja a zuhanyülést a rendeltetésétől eltérő célra.
- A zuhanyülés nem tárolható a szabadban.

KARBANTARTÁSI INFORMÁCIÓK:

A termék karbantartása tisztítási és fertőtlenítési eljárásokból áll. A biztonságos használat és a megfelelő higiéniai színvonal garantálása érdekében a felhasználónak minden használat előtt el kell végeznie ezeket az eljárásokat. A felhasználónak meg kell győződnie a készülék és alkatrészeinek szerkezeti épségéről, és ellenőrizni kell a csavarok szorosságát. A tisztítási és fertőtlenítési eljárásokhoz kövesse az alábbi lépéseket:

1. Vegyen fel kesztyűt
2. A legpontosabb fertőtlenítés megkezdése előtt távolítsa el a nyilvánvaló szennyeződéseket.
3. A tisztításhoz használjon vizet vagy nem agresszív tisztítószert.
4. Száraz és tiszta ruhával törölje le.

Alternatív megoldásként a termék háztartási mosogatógépben is tisztítható a maximális hőmérsékleten. A puha párnát szigorúan kézzel kell tisztítani.

ÚJRAFELHASZNÁLÁSI KÖVETELMÉNYEK:

A termék alkalmas más felhasználók általi újrafelhasználásra. Mások általi újrafelhasználás előtt a terméket megfelelően meg kell tisztítani és fertőtleníteni kell. A termék másnak történő átadása előtt a terméket szakképzett kereskedőknek ellenőrizniük kell.







HELYES ÁRTALMATLANÍTÁSI ELJÁRÁS:

Ne dobja a terméket a szokásos háztartási hulladékba. Előzetesen érdeklődjön a helyi hatóságánál a helyes és környezetbarát ártalmatlanítási módról.

INCIDENSEK JELENTÉSE:

Ha a készülékkel kapcsolatban súlyos incidens történik, forduljon a termék gyártójához a következő címen info@kingbathrooms.com és az országában illetékes hatósághoz.

TERMÉKKÓD	LEÍRÁS	OLDAL
KING-ST-KN	King négyzet alakú számoly	44
KING-STA-KN	King szögletes számoly, állítható magasságú	45
KING-STR-KN	King kerek számoly	44
KING-STRA-KN	King kerek számoly, állítható magasságú	45
KING-STT-KN	King háromszög számoly	44
KING-STTA-KN	King háromszög számoly, állítható magasságú	45
KING-STRR-KN	King forgó kerek számoly	44
KING-STTRA-KN	King forgatható kerek számoly, állítható magasságú	45
KING-STAT-KN	King négyzet alakú taburet magasságállítással és tálcával	46-47
KING-STRAT-KN	King kör alakú taburet magasságállítással és tálcával	46-47
KING-STTAT-KN	King háromszög alakú taburet magasságállítással és tálcával	46-47
KING-STRRAT-KN	King forgó kör alakú taburet magasságállítással és tálcával	46-47
KING-BST-KN	King fekete szögletes számoly	44
KING-BSTA-KN	King fekete szögletes számoly, állítható magasságú	45
KING-BSTR-KN	King fekete kerek számoly	44
KING-BSTRA-KN	King fekete kerek számoly, állítható magasságú	45
KING-BSTT-KN	King fekete háromszög számoly	44
KING-BSTTA-KN	King fekete háromszög számoly, állítható magasságú	45
KING-BSTRR-KN	King fekete forgó kerek számoly	44
KING-BSTTRA-KN	King fekete forgó kerek számoly, állítható magasságú	45
KING-BSTAT-KN	King fekete négyzet alakú taburet magasságállítással és tálcával	46-47
KING-BSTRAT-KN	King fekete kör alakú taburet magasságállítással és tálcával	46-47
KING-BSTTAT-KN	King fekete háromszög alakú taburet magasságállítással és tálcával	46-47
KING-BSTRRAT-KN	King fekete forgó kör alakú taburet magasságállítással és tálcával	46-47
KING-CST2/4-KN	King puha párna szögletes számolyhoz, világoskék/szürke	48
KING-CSTR2/4-KN	King puha párna kerek számolyhoz, világoskék/szürke	48
KING-CSTRR2/4-KN	King puha párna forgó kerek számolyhoz, világoskék/szürke	48
KING-CSTT2/4-KN	King puha párna háromszög számolyhoz, világoskék/szürke	48
KING-RD-KN	King forgótárcsa számolyhoz	49
KING-BRD-KN	King fekete forgótárcsa számolyhoz	49

IKON	LEÍRÁS
	Olaszországban készült
	Szerszámok Ingyenes összeszerelés
	Mosogatógépbarát
	Max felhasználói súly
	2 év garancia
	Olvassa be a QR-KÓDOT az összeszerelési videóhoz

UTILIZAREA INTENTIONATĂ:

Produsele din linia *Taburete KING* permit creșterea independenței în timpul etapei de duș a igienei personale zilnice, reducând oboseala musculară datorată poziției în picioare, precum și riscurile de alunecare și rănire. Versiunile prevăzute cu picioare de cauciuc antiderapante asigură o mai bună aderență pe podea, în timp ce modelele cu picioare reglabile în înălțime permit utilizatorilor să modifice cu ușurință înălțimea totală în funcție de nevoile lor. Versiunile prevăzute cu un disc rotativ sporesc libertatea de mișcare fără a fi nevoie să vă ridicați de pe taburet. Datorită flexibilității sale, taburetele pot fi poziționate chiar și pe o podea accidentată și neregulată, cum sunt cele tipice pentru multe podele de duș. Taburetele sunt disponibile în trei forme diferite. Taburetele pot fi mutate cu ușurință datorită greutateii lor. Taburetele pot fi completate cu o pernă moale pentru a face utilizarea mai confortabilă. Pernele moi și discurile rotative sunt disponibile separat, ca accesorii.

INDICAȚII ȘI CONTRAINDICAȚII:

Produsele din linia Taburete KING se adresează persoanelor în vârstă, persoanelor în scaun cu rotile, persoanelor cu mobilitate redusă a zonei lombare, a genunchilor sau a șoldurilor și tuturor celor care au dificultăți în menținerea poziției în picioare în timpul etapelor de duș ale igienei personale zilnice. Utilizatorul trebuie să aibă autonomie de echilibru în timpul procedurilor de ședere și de ridicare în picioare, precum și o capacitate adecvată de a se menține în poziție așezată. Scaunul pentru duș nu trebuie folosit dacă utilizatorul are probleme legate de tulburări de echilibru sau de percepție.

AVERTISMENTE ȘI INDICAȚII DE SIGURANȚĂ:

- Greutatea maximă a utilizatorului indicată în instrucțiunile de montare nu trebuie depășită.
- Înainte de fiecare utilizare, asigurați-vă că scaunul pentru duș este asamblat corect într-o poziție stabilă.
- Scaunul pentru duș poate fi utilizat numai pe o suprafață fără obstacole.
- În timpul asamblării, respectați cu strictețe indicațiile din manualul de utilizare.
- Riscul de rănire a degetelor poate crește în timpul procesului de montare.
- Nu vă legănați pe scaunul pentru duș; acest lucru poate duce la alunecare, răsturnare sau tasare a picioarelor. Țineți întotdeauna scaunul pentru duș pe cele 4 picioare.
- Nu modificați în niciun fel scaunul pentru duș și componentele acestuia.
- Nu utilizați scaunul pentru duș dacă este deteriorat sau modificat în vreun fel.
- După utilizare, scaunul de duș trebuie îndepărtat de pe podea pentru a evita obstrucția.
- Nu folosiți scaunul pentru duș în alte scopuri decât cele prevăzute.
- Scaunul pentru duș nu trebuie depozitat în aer liber.

INFORMAȚII PRIVIND ÎNTREȚINEREA:

Întreținerea produsului constă în proceduri de curățare și igienizare. Pentru a garanta o utilizare sigură și un standard adecvat de igienă, utilizatorul trebuie să efectueze aceste proceduri înainte de fiecare utilizare. Utilizatorul trebuie să se asigure de integritatea structurală a dispozitivului și a componentelor sale și trebuie verificată etanșeitatea șuruburilor. Pentru procedurile de curățare și igienizare, urmați următorii pași:

1. Trebuie să se poarte mănuși.
2. Îndepărtați murdăria evidentă înainte de a trece la dezinfectia riguroasă.
3. Utilizați apă sau detergent neagresiv pentru procedura de curățare.
4. Ștergeți cu o cârpă uscată și curată.

Alternativ, produsul poate fi spălat în mașinile de spălat vase de uz casnic la temperatura maximă. Perna moale trebuie curățată strict manual.

CERINȚELE PENTRU REFOLOSIRE:

Produsul poate fi refolosit de alți utilizatori. Înainte de a fi refolosit de alte persoane, produsul trebuie spălat și dezinfectat corect. Înainte de transferul produsului către alte persoane, produsul trebuie verificat de către distribuitorii calificați.

PROCEDURA CORECTĂ DE ELIMINARE:

Nu aruncați produsul în deșeurile menajere obișnuite. Adresați-vă în prealabil autorităților locale pentru a afla care este modalitatea corectă și ecologică de a le elimina.

RAPORTAREA INCIDENTELOR:

În cazul unui incident grav în care este implicat acest dispozitiv, contactați producătorul produsului la adresa de e-mail info@kingbathrooms.com și autoritatea responsabilă din țara dumneavoastră.

CODUL PRODUSULUI	DESCRIERE	PAGINĂ
KING-ST-KN	Taburet pătrat King	44
KING-STA-KN	Taburet pătrat cu înălțime reglabilă King	45
KING-STR-KN	Taburet rotund King	44
KING-STRA-KN	Taburet rotund cu înălțime reglabilă King	45
KING-STT-KN	Taburet triunghiular King	44
KING-STTA-KN	Taburet triunghiular cu înălțime reglabilă King	45
KING-STRR-KN	Taburet rotund rotativ King	44
KING-STRA-KN	Taburet rotund rotativ cu înălțime reglabilă King	45
KING-STAT-KN	Taburetă pătrată cu înălțime reg. cu tava King	46-47
KING-STRAT-KN	Taburet rotund cu înălțime reg. cu tava King	46-47
KING-STTAT-KN	Taburet triunghiular cu înălțime reg. cu tava King	46-47
KING-STRRAT-KN	Taburet rotativ rotund cu înălțime reg. cu tava King	46-47
KING-BST-KN	Taburet pătrat negru King	44
KING-BSTA-KN	Taburet pătrat cu înălțime reglabilă negru King	45
KING-BSTR-KN	Taburet rotund negru King	44
KING-BSTRA-KN	Taburet rotund cu înălțime reglabilă negru King	45
KING-BSTT-KN	Taburet triunghiular negru King	44
KING-BSTTA-KN	Taburet triunghiular cu înălțime reglabilă negru King	45
KING-BSTRR-KN	Taburet rotund rotativ negru King	44
KING-BSTRRA-KN	Taburet rotund rotativ cu înălțime reglabilă negru King	45
KING-BSTAT-KN	Taburetă pătrată negru cu înălțime reg. cu tava King	46-47
KING-BSTRAT-KN	Taburet rotund negru cu înălțime reg. cu tava King	46-47
KING-BSTTAT-KN	Taburet triunghiular negru cu înălțime reg. cu tava King	46-47
KING-BSTRRAT-KN	Taburet rotativ rotund negru cu înălțime reg. cu tava King	46-47
KING-CST2/4-KN	Pernă moale pentru taburet pătrat albastru deschis/gri King	48
KING-CSTR2/4-KN	Pernă moale pentru taburet rotund albastru deschis/gri King	48
KING-CSTRR2/4-KN	Pernă moale pentru taburet rotund rotativ albastru deschis/gri King	48
KING-CSTT2/4-KN	Pernă moale pentru taburet triunghiular albastru deschis/grișu King	48
KING-RD-KN	Disc rotativ pentru taburete King	49
KING-BRD-KN	Disc rotativ pentru taburete negru King	49

ICONA	DESCRIERE
	Fabricat în Italia
	Asamblare fără scale
	Prietenos cu mașina de spălat vase
	Greutatea maximă a utilizatorului
	2 ani garanție
	Scanați COD QR pentru videoclipul de asamblare

ПРИЗНАЧЕННЯ.

Вироби серії Stools KING підвищують незалежність користувача під час щоденних процедур особистої гігієни в душі, зменшуючи втому м'язів, пов'язану з перебуванням у положенні стоячи, а також ризики ковзання і травмування. Моделі з нековзними гумовими ніжками забезпечують краще зчеплення з підлогою, тоді як моделі з ніжками, що регулюються по висоті, дозволяють користувачам легко змінювати загальну висоту відповідно до своїх потреб. Моделі з диском, що обертається, збільшують свободу пересування без необхідності вставати зі стільця. Завдяки їхній гнучкості, табурети можна розмістити навіть на нерівній поверхні, яка буває у багатьох моделях душевих піддонів. Табурети доступні в трьох різних формах. Табурети можна легко переміщати завдяки їхній малій вазі. Табурети можна доповнити м'якою подушкою, щоб зробити використання більш комфортним. М'які подушки та диски, що обертаються, можна придбати окремо як аксесуари.

ПОКАЗАННЯ ТА ПРОТИПОКАЗАННЯ.

Вироби серії Stools KING призначені для людей похилого віку, користувачів інвалідних візків, людей з обмеженою рухливістю поперекового, колінного або тазостегнового суглобів, а також тих, кому важко утримувати положення стоячи під час прийняття душу під час щоденних процедур особистої гігієни. Користувач повинен мати можливість самостійно утримувати рівновагу під час сидячих і стоячих процедур, а також мати достатню здатність утримуватися в положенні сидячи. Сидіння для душу не можна використовувати, якщо користувач має проблеми з рівновагою або порушеннями сприйняття.

ПОПЕРЕДЖЕННЯ ТА ВКАЗІВКИ З ТЕХНІКИ БЕЗПЕКИ.

- Забороняється використання, якщо вага користувача перевищує максимальну вагу, зазначену в інструкції з монтажу.
- Перед кожним використанням переконайтеся, що сидіння для душу правильно встановлено в стійкому положенні.
- Сидіння для душу можна використовувати тільки на вільній від перешкод поверхні.
- Під час збирання суворо дотримуйтесь вказівок, наведених у Посібнику користувача.
- Під час збирання може збільшитися ризик травмування пальців.
- Не розгойдайтеся на сидінні для душу, це може призвести до ковзання, перекидання або просідання ніг. Завжди тримайте сидіння для душу на 4-х ніжках.
- Не вносьте жодних змін у сидіння для душу та його компоненти.
- Забороняється використовувати сидіння для душу, якщо воно пошкоджене або змінено будь-яким чином.
- Після використання сидіння для душу слід виїняти з піддону, щоб не створювати перешкод.
- Не використовуйте сидіння для душу не за призначенням.
- Сидіння для душу не можна зберігати на відкритому повітрі.

ІНФОРМАЦІЯ ПРО ТЕХНІЧНЕ ОБСЛУГОВУВАННЯ.

Технічне обслуговування виробу складається з процедур очищення й санітарної обробки. Для забезпечення безпечного використання й належного рівня гігієни, користувач повинен виконувати ці процедури перед кожним використанням. Користувач повинен переконатися в структурній цілісності виробу і його компонентів, а також перевірити затягування гвинтів. Для очищення й санітарної обробки виконайте наведені нижче дії.

1. Вдягніть рукавички.
2. Перш ніж приступати до повної дезінфекції, видаліть видимі забруднення.
3. Для очищення використовуйте воду або неагресивний миючий засіб.
4. Протріть сухою і чистою ганчіркою.

Крім того, виріб можна мити в побутових посудомийних машинах при максимальній температурі. М'яку подушку потрібно чистити виключно вручну.

ВИМОГИ ДО ПОВТОРНОГО ВИКОРИСТАННЯ.

Виріб придатний для повторного використання іншими користувачами. Перед повторним використанням виріб необхідно належним чином очистити та продезінфікувати. Перед передачею виробу іншим особам, виріб повинен бути перевірений кваліфікованими дилерами.

ПРАВИЛЬНА ПРОЦЕДУРА УТИЛІЗАЦІЇ.

Забороняється викидати виріб разом зі звичайними побутовими відходами. Заздалегідь поцікавтеся у місцевому органі влади про правильний та екологічно безпечний спосіб утилізації.

ЗВІТУВАННЯ ПРО ІНЦИДЕНТИ.

У разі серйозного інциденту, пов'язаного з цим виробом, зверніться до виробника за адресою info@kingbathrooms.com та до відповідального органу у вашій країні.

КОД ТОВАРУ	ОПИС	СТОРІНКА
KING-ST-KN	Квадратний табурет King	44
KING-STA-KN	Квадратний табурет King з регулюванням висоти	45
KING-STR-KN	Круглий табурет King	44
KING-STRA-KN	Круглий табурет King з регулюванням висоти	45
KING-STT-KN	Трикутний табурет King	44
KING-STTA-KN	Трикутний табурет King з регулюванням висоти	45
KING-STRR-KN	Круглий табурет King, що обертається	44
KING-STTRA-KN	Круглий табурет King, що обертається, з регулюванням висоти	45
KING-STAT-KN	Квадратний табурет з регульованою висотою з піддоном	46-47
KING-STRAT-KN	Круглий табурет з регульованою висотою з піддоном	46-47
KING-STTAT-KN	Трикутний табурет з регульованою висотою з піддоном	46-47
KING-STRRAT-KN	Поворотний круглий табурет з регульованою висотою з піддоном	46-47
KING-BST-KN	Чорний квадратний табурет King	44
KING-BSTA-KN	Чорний квадратний табурет King з регулюванням висоти	45
KING-BSTR-KN	Чорний круглий табурет King	44
KING-BSTRA-KN	Чорний круглий табурет King з регулюванням висоти	45
KING-BSTT-KN	Чорний трикутний табурет King	44
KING-BSTTA-KN	Чорний трикутний табурет King з регулюванням висоти	45
KING-BSTRR-KN	Чорний круглий табурет King, що обертається	44
KING-BSTRRA-KN	Чорний круглий табурет King, що обертається, з висоти	45
KING-BSTAT-KN	Чорний квадратний табурет з регульованою висотою з піддоном	46-47
KING-BSTRAT-KN	Чорний круглий табурет з регульованою висотою з піддоном	46-47
KING-BSTTAT-KN	Чорний трикутний табурет з регульованою висотою з піддоном	46-47
KING-BSTRRAT-KN	Чорний поворотний круглий табурет з регульованою висотою з піддоном	46-47
KING-CST2/4-KN	М'яка подушка для квадратного табурета King світло-блакитна/сіра	48
KING-CSTR2/4-KN	М'яка подушка для круглого табурета King світло-блакитна/сіра	48
KING-CSTRR2/4-KN	М'яка подушка для трикутного табурета King світло-блакитна/сіра	48
KING-CSTT2/4-KN	М'яка подушка для трикутного табурета King світло-блакитна/сіра	48
KING-RD-KN	Диск, що обертається, для табуретів King	49
KING-BRD-KN	Чорний диск, що обертається, для табуретів King	49

ІКОНА	ОПИС
	Зроблено в Італії
	Інструменти Безкоштовна збірка
	Можна мити в посудомийній машині
	Максимальна вага користувача
	2 роки гарантії
	Відскануйте QR-КОД, щоб переглянути відео монтажу

URČENÉ POUŽITIE:

Výrobky z radu *Stoličky KING* umožňujú väčšiu nezávislosť počas každodennej osobnej hygieny v sprche, znižujú svalovú únavu spôsobenú státím, ako aj riziko pošmyknutia a zranenia. Verzie s protišmykovými gumovými nožičkami zabezpečujú lepšiu prilnavosť k podlahe, zatiaľ čo modely s výškovo nastaviteľnými nohami umožňujú používateľom jednoducho meniť celkovú výšku podľa svojich potrieb. Verzie s otočným diskom zvyšujú voľnosť pohybu bez potreby vstávať zo stoličky. Vďaka svojej flexibilitě sa stoličky dajú umiestniť aj na hrboľatú a nepravidelnú podlahu, aká je typická pre mnohé sprchové vaničky. Stoličky sú k dispozícii v troch rôznych tvaroch. Stoličky sa dajú ľahko premiestňovať vďaka ich nízkej hmotnosti. Stoličky je možné doplniť mäkkým vankúšom, aby bolo používanie pohodlnejšie. Mäkké vankúše a otočné disky sú k dispozícii samostatne ako príslušenstvo.

INDIKÁCIE A KONTRAINDIKÁCIE:

Výrobky z radu Stoličky KING sú určené starším ľuďom, osobám na invalidnom vozíku, ľuďom so zníženou pohyblivosťou bedrovej, kolennej alebo bedrovej oblasti a všetkým, ktorí majú problém udržať stojacu polohu počas sprchovania pri každodennej osobnej hygieny. Od používateľa sa vyžaduje samostatnosť pri udržiavaní rovnováhy počas sedenia a státia, ako aj primeraná schopnosť udržať sa v sede. Sprchové sedadlo sa nesmie používať, ak má používateľ problémy s rovnováhou alebo poruchy vnímania.

BEZPEČNOSTNÉ UPOZORNENIA A POKYNY:

- Maximálna hmotnosť používateľa uvedená v návode na montáž nesmie byť prekročená.
- Pred každým použitím sa uistite, že je sprchové sedadlo správne namontované v stabilnej polohe.
- Sprchové sedadlo sa môže používať len na povrchu bez prekážok.
- Pri montáži prísne dodržiavajte pokyny uvedené v návode na použitie.
- Počas montáže sa môže zvýšiť riziko poranenia prstov.
- Nehúpajte sa na sedadle sprchy; môže to viesť k pošmyknutiu, prevráteniu alebo poklesu nôh. Sprchové sedadlo vždy držte na štyroch nohách.
- Sprchové sedadlo a jeho komponenty nijako neupravujte.
- Nepoužívajte sprchové sedadlo, ak je poškodené alebo akokoľvek upravené.
- Po použití by sa malo sedadlo zo sprchy vybrať, aby neprekážalo.
- Nepoužívajte sprchové sedadlo na iné účely, než na ktoré je určené.
- Sprchové sedadlo sa nesmie skladovať vonku.

INFORMÁCIE O ÚDRŽBE:

Údržba výrobku pozostáva z čistiacich a hygienických postupov. Aby sa zaručilo bezpečné používanie a primeraný hygienický štandard, používateľ by mal tieto postupy vykonať pred každým použitím. Používateľ sa musí presvedčiť o konštrukčnej celistvosti zariadenia a jeho komponentov a musí skontrolovať tesnosť skrutiek. Pri čistení a sanitácii postupujte podľa nasledujúcich krokov:

1. Mali by ste mať na rukách rukavice.
2. Odstráňte zjavné nečistoty skôr, ako pristúpíte k čo najpresnejšej dezinfekcii.
3. Na čistenie používajte vodu alebo neagresívny čistiaci prostriedok.
4. Utierať suchou a čistou handričkou.

Prípadne je možné výrobok umývať v domácich umývačkách riadu pri maximálnej teplote. Mäkký vankúš sa musí čistiť výhradne ručne.

POŽIADAVKY NA OPĀTOVNÉ POUŽITIE:

Výrobok je vhodný na opätovné použitie inými používateľmi. Pred opätovným použitím inými osobami musí byť výrobok správne vyčistený a dezinfikovaný. Pred odovzdaním výrobku iným osobám musí byť výrobok skontrolovaný kvalifikovanými predajcami.

SPRÁVNÝ POSTUP LIKVIDÁCIE:

Výrobok nevyhadzujte do bežného domového odpadu. Vopred sa informujte na miestnom úrade o správnom a ekologickom spôsobe likvidácie.

NAHLASOVANIE INCIDENTOV:

Ak dôjde k závažnému incidentu s týmto zariadením, kontaktujte výrobcu tohto výrobku na adrese info@kingbathrooms.com a príslušný orgán vo vašej krajine.

KÓD POLOŽKY	POPIS	PAGE
KING-ST-KN	Štvorcová stolička King	44
KING-STA-KN	Štvorcová stolička s nastaviteľnou výškou King	45
KING-STR-KN	Okrúhla stolička King	44
KING-STRA-KN	Okrúhla stolička s nastaviteľnou výškou King	45
KING-STT-KN	Trojuholníková stolička King	44
KING-STTA-KN	Trojuholníková stolička s nastaviteľnou výškou King	45
KING-STRR-KN	Otočná okrúhla stolička King	44
KING-STRRA-KN	Otočná okrúhla stolička s nastaviteľnou výškou King	45
KING-STAT-KN	Štvorcový stolík s nastaviteľnou výškou a podložkou King	46-47
KING-STRAT-KN	Okrúhly stolík s nastaviteľnou výškou a podložkou King	46-47
KING-STTAT-KN	Trojuholníkový stolík s nastaviteľnou výškou a podložkou King	46-47
KING-STRRAT-KN	Otáčavý okrúhly stolík s nastaviteľnou výškou a podložkou King	46-47
KING-BST-KN	Čierna štvorcová stolička King	44
KING-BSTA-KN	Čierna štvorcová stolička s nastaviteľnou výškou King	45
KING-BSTR-KN	Čierna okrúhla stolička King	44
KING-BSTRA-KN	Čierna okrúhla stolička s nastaviteľnou výškou King	45
KING-BSTT-KN	Čierna trojuholníková stolička King	44
KING-BSTTA-KN	Čierna trojuholníková stolička s nastaviteľnou výškou King	45
KING-BSTRR-KN	Čierna otočná okrúhla stolička King	44
KING-BSTRRA-KN	Čierna otočná okrúhla stolička s nastaviteľnou výškou King	45
KING-BSTAT-KN	Čierna štvorcový stolík s nastaviteľnou výškou a podložkou King	46-47
KING-BSTRAT-KN	Čierna okrúhly stolík s nastaviteľnou výškou a podložkou King	46-47
KING-BSTTAT-KN	Čierna trojuholníkový stolík s nastaviteľnou výškou a podložkou King	46-47
KING-BSTRRAT-KN	Čierna otáčavý okrúhly stolík s nastaviteľnou výškou a podložkou King	46-47
KING-CST2/4-KN	Mäkký vankúš na štvorcovú stoličku svetlomodrý/sivý King	48
KING-CSTR2/4-KN	Mäkký vankúš na okrúhlu stoličku svetlomodrý/sivý King	48
KING-CSTRR2/4-KN	Mäkký vankúš na otočnú okrúhlu stoličku svetlomodrý/sivý King	48
KING-CSTT2/4-KN	Mäkký vankúš na trojuholníkovú stoličku svetlo modrý/sivý King	48
KING-RD-KN	Otočný disk na stoličky King	49
KING-BRD-KN	Čierny otočný disk na stoličky King	49

IKONA	POPIS
	Vyrobené v Taliansku
	Náradie Volná montáž
	Vhodné do umývačky riadu
	Maximálna hmotnosť užívateľa
	2 roky záruka
	Naskenujte QR KÓD pre montážne video

ZAMÝŠLENÉ POUŽITÍ:

Výrobky řady *Stools KING* umožňují větší nezávislost při každodenní osobní hygieně ve sprše, snižují svalovou únavu způsobenou stáním i riziko uklouznutí a zranění. Verze s protiskluzovými gumovými nožičkami zajišťují lepší přilnavost k podlaze, zatímco modely s výškově nastavitelnými nohama umožňují uživatelům snadno měnit celkovou výšku podle svých potřeb. Verze s otočným diskem zvyšují volnost pohybu bez nutnosti vstávání ze stoličky. Díky své flexibilitě lze stoličku umístit i na hrbolatou a nepravidelnou podlahu, která je typická pro mnoho sprchových vaniček. Stoličky jsou k dispozici ve třech různých tvarech. Stoličky lze díky jejich nízké hmotnosti snadno přemístit. Stoličky mohou být doplněny měkkým polštářem, aby bylo jejich používání pohodlnější. Měkké polštáře a otočné disky jsou k dispozici samostatně jako příslušenství.

INDIKACE A KONTRAINDIKACE:

Výrobky řady *Stools KING* jsou určeny starším lidem, vozíčkářům, lidem se sníženou pohyblivostí bederní, kolenní nebo kyčelní oblasti a všem, kteří mají potíže s udržení polohy ve stoje během sprchování při každodenní osobní hygieně. Od uživatele se vyžaduje samostatnost při udržování rovnováhy během sezení a stání a také přiměřená schopnost udržet se vsedě. Sprchové sedátko se nesmí používat, pokud má uživatel problémy s rovnováhou nebo poruchy vnímání.

BEZPEČNOSTNÍ UPOZORNĚNÍ A POKYNY:

- Maximální hmotnost uživatele uvedená v návodu k montáži nesmí být překročena.
- Před každým použitím se ujistěte, že je sedátko do sprchy správně sestaveno ve stabilní poloze.
- Sedátko do sprchy lze používat pouze na povrchu bez překážek.
- Při montáži striktně dodržujte pokyny uvedené v návodu k použití.
- Během montáže se může zvýšit riziko poranění prstů.
- Nehoupejte se na sedátko do sprchy, mohlo by dojít k uklouznutí, převrácení nebo podjetí nohou. Sedátko do sprchy vždy držte na čtyřech nožičkách.
- Sedátko do sprchy a jeho součásti nijak neupravujte.
- Nepoužívejte sedátko do sprchy, pokud je poškozené nebo jakkoli upravené.
- Po použití je třeba sedátko z vaničky vyjmout, aby nepřekáželo.
- Nepoužívejte sedátko do sprchy k jiným účelům, než pro které je určeno.
- Sedátko do sprchy se nesmí skladovat venku.

INFORMACE O ÚDRŽBĚ:

Údržba výrobku spočívá v čištění a sanitaci. Aby bylo zaručeno bezpečné používání a odpovídající hygienický standard, měl by uživatel před každým použitím provést tyto kroky. Uživatel se musí ujistit o konstrukční celistvosti zařízení a jeho součástí a musí zkontrolovat těsnost šroubů. Při čištění a sanitaci postupujte podle následujících pokynů:

1. Používejte rukavice.
2. Před zahájením co nejpřesnější dezinfekce odstraňte zjevné nečistoty.
3. K čištění používejte vodu nebo neagresivní čisticí prostředky.
4. Otřete je suchým a čistým hadříkem.

Případně lze výrobek čistit v domácích myčkách nádobí při maximální teplotě. Měkký polštář se musí čistit výhradně ručně.

POŽADAVKY NA OPĚTOVNÉ POUŽITÍ:

Výrobek je vhodný pro opakované použití jinými uživateli. Před dalším použitím musí být výrobek řádně vyčištěn a dezinfikován. Před předáním výrobku jiným osobám musí být výrobek zkontrolován kvalifikovanými prodejci.





SPRÁVNÝ POSTUP LIKVIDACE:

Výrobek nevyhazujte do běžného domovního odpadu. Informujte se předem na místním úřadě o správném a ekologickém způsobu likvidace.

HLÁŠENÍ INCIDENTŮ:

Dojde-li u tohoto zařízení k závažnému incidentu, kontaktujte výrobce tohoto výrobku na adrese info@kingbathrooms.com a příslušný úřad ve vaší zemi.

KÓD POLOŽKY	POPIS	STRANA
KING-ST-KN	Čtvercová stolička King	44
KING-STA-KN	Čtvercová stolička s nastavitelnou výškou King	45
KING-STR-KN	Kulatá stolička King	44
KING-STRA-KN	Kulatá stolička s nastavitelnou výškou King	45
KING-STT-KN	Trojúhelníková stolička King	44
KING-STTA-KN	Trojúhelníková stolička s nastavitelnou výškou King	45
KING-STRR-KN	Otočná kulatá stolička King	44
KING-STTRA-KN	Otočná kulatá stolička s nastavitelnou výškou King	45
KING-STAT-KN	Čtvercový taburet s nastavitelnou výškou a podnoskem King	46-47
KING-STRAT-KN	Kulatý taburet s nastavitelnou výškou a podnoskem King	46-47
KING-STTAT-KN	Trojúhelníkový taburet s nastavitelnou výškou a podnoskem King	46-47
KING-STRRAT-KN	Otočný kulatý taburet s nastavitelnou výškou a podnoskem King	46-47
KING-BST-KN	Černá čtvercová stolička King	44
KING-BSTA-KN	Černá čtvercová stolička s nastavitelnou výškou King	45
KING-BSTR-KN	Černá kulatá stolička King	44
KING-BSTRA-KN	Černá kulatá stolička s nastavitelnou výškou King	45
KING-BSTT-KN	Černá trojúhelníková stolička King	44
KING-BSTTA-KN	Černá trojúhelníková stolička s nastavitelnou výškou King	45
KING-BSTRR-KN	Černá otočná kulatá stolička King	44
KING-BSTRRA-KN	Černá otočná kulatá stolička s nastavitelnou výškou King	45
KING-BSTAT-KN	Černá čtvercový taburet s nastavitelnou výškou a podnoskem King	46-47
KING-BSTRAT-KN	Černá kulatý taburet s nastavitelnou výškou a podnoskem King	46-47
KING-BSTTAT-KN	Černá trojúhelníkový taburet s nastavitelnou výškou a podnoskem King	46-47
KING-BSTRRAT-KN	Černá otočný kulatý taburet s nastavitelnou výškou a podnoskem King	46-47
KING-CST2/4-KN	Měkký polštář pro čtvercovou stoličku světle modrý/šedý King	48
KING-CSTR2/4-KN	Měkký polštář pro kulatou stoličku světle modrý/šedý King	48
KING-CSTRR2/4-KN	Měkký polštář pro otočnou kulatou stoličku světle modrý/šedý King	48
KING-CSTT2/4-KN	Měkký polštář pro trojúhelníkovou stoličku světle modrý/šedý King	48
KING-RD-KN	Otočný disk pro stoličky King	49
KING-BRD-KN	Černý otočný disk pro stoličky King	49

IKONY	POPIS
	Vyrobeno v Itálii
	Nástroje Montáž zdarma
	Vhodné do myčky
	Maximální hmotnost uživatele
	2 roky záruka
	Naskenujte QR KÓD pro montážní video

PRZEZNACZENIE:

Produkty z linii *Taborety KING* pozwalają na zwiększenie niezależności podczas codziennej higieny osobistej pod prysznicem, zmniejszając zmęczenie mięśni spowodowane pozycją stojącą, a także ryzyko poślizgnięcia się i urazu. Wersje wyposażone w antypoślizgowe gumowe stopki zapewniają lepszą przyczepność do podłogi, a modele z regulacją wysokości nóg pozwalają użytkownikom na łatwą zmianę całkowitej wysokości w zależności od potrzeb. Wersje wyposażone w obrotowy dysk zwiększają swobodę ruchu bez konieczności wstawiania z taboretu. Dzięki swojej elastyczności, taborety mogą być ustawiane nawet na wyboistej i nieregularnym podłożu, jak popularne brodziki prysznicowe. Taborety są dostępne w trzech różnych kształtach. Taborety można łatwo przenosić ze względu na ich niewielką wagę. Taborety można uzupełnić o miękką poduszkę, aby korzystanie z nich było bardziej komfortowe. Miękkie poduszki i tarcze obrotowe są dostępne oddzielnie jako akcesoria.

WSKAZANIA I PRZECIWSKAZANIA:

Produkty z linii *Taborety KING* są przeznaczone dla osób starszych, poruszających się na wózkach inwalidzkich, osób z ograniczoną ruchomością odcinka lędźwiowego, kolanowego lub biodrowego oraz wszystkich tych, którzy mają trudności z utrzymaniem pozycji stojącej podczas prysznicowych etapów codziennej higieny osobistej. Od użytkownika wymagana jest niezależność w utrzymywaniu równowagi podczas siadania i stania, a także odpowiednia zdolność do utrzymania pozycji siedzącej. Taboret nie może być używany, jeśli użytkownik ma problemy związane z równowagą lub zaburzeniami percepcji.

OSTRZEŻENIA I WSKAZÓWKI DOTYCZĄCE BEZPIECZEŃSTWA:

- Nie wolno przekraczać maksymalnej wagi użytkownika wskazanej w instrukcji obsługi.
- Przed każdym użyciem należy upewnić się, że taboret jest prawidłowo zmontowany w stabilnej pozycji.
- Taboret może być używany wyłącznie na powierzchni wolnej od przeszkód.
- Podczas montażu należy ściśle przestrzegać wskazówek zawartych w instrukcji obsługi.
- Podczas procesu montażu istnieje ryzyko obrażeń palców
- Nie należy huścić się na taborecie; może to doprowadzić do poślizgnięcia lub przewrócenia. Taboret prysznicowy należy zawsze stawiać na 4 nogach.
- Nie należy modyfikować taboretu ani jego elementów w żaden sposób.
- Nie używaj taboretu, jeśli jest uszkodzony lub zmieniony w jakikolwiek sposób.
- Po użyciu taboret należy zdjąć z brodzika.
- Nie należy używać taboretu do celów innych niż zamierzone.
- Taboretu nie wolno przechowywać na zewnątrz.

INFORMACJE O KONSERWACJI:

Konserwacja produktu obejmuje procedury czyszczenia i odkażania. Aby zagwarantować bezpieczne użytkowanie i odpowiedni standard higieny, użytkownik powinien wykonać te procedury przed każdym użyciem. Użytkownik musi upewnić się co do integralności strukturalnej urządzenia i jego komponentów, a także sprawdzić dokręcenie śrub. W przypadku procedur czyszczenia i odkażania należy postępować zgodnie z poniższymi krokami:

1. Należy założyć rękawice ochronne.
2. Przed przystąpieniem do dokładniejszej dezynfekcji, najpierw należy usunąć widoczne zabrudzenia.
3. Do czyszczenia należy używać wody lub nieagresywnego detergentu.
4. Przetrzeć suchą i czystą szmatką.

Alternatywnie, produkt może być czyszczony w domowych zmywarkach w maksymalnej temperaturze. Miękką poduszkę należy czyścić wyłącznie ręcznie

WYMAGANIA DOTYCZĄCE PONOWNEGO UŻYCIA:

Produkt nadaje się do ponownego użycia przez innych użytkowników. Przed ponownym użyciem przez inne osoby produkt musi zostać prawidłowo wyczyszczony i zdezynfekowany. Przed przekazaniem produktu innym osobom produkt musi zostać sprawdzony przez wykwalifikowanych sprzedawców.

PRAWIDŁOWA PROCEDURA UTYLIZACJI:

Nie wyrzucać produktu do zwykłych odpadów domowych. Należy wcześniej zapytać lokalne władze o prawidłowy i przyjazny dla środowiska sposób utylizacji.

ZGŁASZANIE INCYDENTÓW:

W przypadku poważnego incydentu związanego z użytkowaniem tego produktu należy skontaktować się z producentem tego produktu pod adresem info@kingbathrooms.com oraz odpowiedzialnym organem w danym kraju.

KOD PRODUKTU	OPIS	STRONA
KING-ST-KN	Taboret prysznicowy kwadratowy	44
KING-STA-KN	Taboret prysznicowy kwadratowy, regulowany	45
KING-STR-KN	Taboret prysznicowy okrągły	44
KING-STRA-KN	Taboret prysznicowy okrągły, regulowany	45
KING-STT-KN	Taboret prysznicowy trójkątny	44
KING-STTA-KN	Taboret prysznicowy trójkątny, regulowany	45
KING-STRR-KN	Taboret prysznicowy okrągły, obrotowy	44
KING-STTRA-KN	Taboret prysznicowy okrągły, obrotowy, regulowany	45
KING-STAT-KN	Taboret prysznicowy kwadratowy z regulacją wysokości, z tacą	46-47
KING-STRAT-KN	Taboret prysznicowy okrągły z regulacją wysokości, z tacą	46-47
KING-STTAT-KN	Taboret prysznicowy trójkątny z regulacją wysokości, z tacą	46-47
KING-STRRAT-KN	Taboret prysznicowy obrotowy z regulacją wysokości, z tacą	46-47
KING-BST-KN	Czarny taboret prysznicowy kwadratowy	44
KING-BSTA-KN	Czarny taboret prysznicowy kwadratowy, regulowany	45
KING-BSTR-KN	Czarny taboret prysznicowy okrągły	44
KING-BSTRA-KN	Czarny taboret prysznicowy okrągły, regulowany	45
KING-BSTT-KN	Czarny taboret prysznicowy trójkątny	44
KING-BSTTA-KN	Czarny taboret prysznicowy trójkątny, regulowany	45
KING-BSTRR-KN	Czarny taboret prysznicowy okrągły, obrotowy	44
KING-BSTRRA-KN	Czarny taboret prysznicowy kwadratowy z regulacją wysokości, z tacą	45
KING-BSTAT-KN	Czarny taboret prysznicowy okrągły z regulacją wysokości, z tacą	46-47
KING-BSTRAT-KN	Czarny taboret prysznicowy trójkątny z regulacją wysokości, z tacą	46-47
KING-BSTTAT-KN	Czarny taboret prysznicowy obrotowy z regulacją wysokości, z tacą	46-47
KING-BSTRRAT-KN	Czarny taboret prysznicowy okrągły, obrotowy, regulowany	46-47
KING-CST2/4-KN	Miękka poduszka do taboretu prysznicowego kwadratowego, (*)	48
KING-CSTR2/4-KN	Miękka poduszka do taboretu prysznicowego okrągłego, (*)	48
KING-CSTRR2/4-KN	Miękka poduszka do taboretu prysznicowego okrągłego, obrotowego, (*)	48
KING-CSTT2/4-KN	Miękka poduszka do taboretu prysznicowego trójkątnego, (*)	48
KING-RD-KN	Dysk Obrotowy Do Taboretu Prysznicowego	49
KING-BRD-KN	Czarny Dysk Obrotowy Do Taboretu Prysznicowego	49

(*)kolor jasno niebieski/szary

IKONA	OPIS
	Wyprodukowane we Włoszech
	Beznarzędziowy montaż
	Można myć w zmywarce
	Maksymalna waga użytkownika
	2 lata gwarancji
	Zeskanuj KOD QR, aby zobaczyć film montażowy

KING TABURETĖS

FIKSUOTAS ARBA REGULIUOJAMAS AUKŠTIS

LT

NAUDOJIMO PASKIRTIS:

„KING“ linijos gaminiai „Taburetės“ suteikia naudotojui daugiau savarankiškumo kasdieninėje higienoje, sumažina raumenų nuovargį dėl stovimos padėties, taip pat sumažėja paslydimo ir susižalojimo riziką. Versijos su neslystančiomis guminėmis kojulėmis užtikrina geresnį sukibimą su grindimis, o modeliai su reguliuojamo aukščio kojulėmis leidžia naudotojams lengvai keisti bendrą aukštį pagal savo poreikius. Versijos su besisukančiu disku padidina judėjimo laisvę, kai nereikia atsistoti nuo taburetės. Dėl funkcionalumo kėdes galima statyti net ant neįlygaus paviršiaus, kuris būdingas daugeliui dušo padėklų. Taburetės yra trijų skirtingų formų. Dėl nedidelio svorio taburetės galima lengvai perkelti. Taburetės gali būti papildytos minkšta pagalvėle, kad būtų patogiau jomis naudotis. Minkštas pagalvėles ir besisukančius diskus galima įsigyti atskirai kaip priedus.

INDIKACIJOS IR KONTRAINDIKACIJOS:

„KING“ linijos gaminiai „Taburetės“ skirti pagyvenusiems žmonėms, judantiems neįgalijū vežimėliuose, žmonėms, kurių juosmens, kelių ar klubų sąnarių judrumas ribotas, ir visiems, kuriems sunku išlaikyti stovimą padėtį duše atliekant kasdienę asmens higieną. Naudotojas privalo savarankiškai išlaikyti pusiausvyrą sėdint ir stovint, taip pat turėti pakankamą gebėjimą išsilaikyti sėdint. Dušo sėdynės negalima naudoti, jei naudotojas turi pusiausvyros ar suvokimo sutrikimų.

SAUGOS ĮSPĖJIMAI IR NURODYMAI:

- Negalima viršyti montavimo instrukcijose nurodyto didžiausio naudotojo svorio.
- Prieš kiekvieną naudojimą įsitikinkite, kad dušo sėdynė teisingai sumontuota ir yra stabilioje padėtyje.
- Dušo sėdynę galima naudoti tik ant paviršiaus be kliūčių.
- Montuodami griežtai laikykitės naudotojo vadove pateiktų nurodymų.
- Montuojant gali padidėti pirštų sužeidimų rizika.
- Nešisupkite ant dušo taburetės; tai gali sukelti paslydimą, apvirtimą arba kojų nusiūlimą. Dušo sėdynę visada laikykite ant 4 kojų.
- Jokiu būdu nemodifikuokite dušo sėdynės ir jos sudedamųjų dalių.
- Nenaudokite dušo sėdynės, jei ji yra pažeista ar kaip nors pakeista.
- Po naudojimo dušo sėdynę reikia nuimti nuo padėklo, kad netrukdytų.
- Nenaudokite dušo sėdynės ne pagal paskirtį.
- Dušo sėdynės negalima laikyti lauke.

PRIEŽIŪROS INFORMACIJA:

Produkto priežiūrą sudaro valymo ir sanitarijos procedūros. Kad būtų užtikrintas saugus naudojimas ir tinkamas higienos standartas, naudotojas turėtų atlikti šias procedūras prieš kiekvieną naudojimą. Naudotojas turi įsitikinti prietaiso ir jo sudedamųjų dalių konstrukcijos vientisumu ir patikrinti varžtų priveržimą. Valymo ir sanitarinio valymo procedūros atliekamos taip, kaip nurodyta toliau:

1. Reikėtų mūvėti pirštines.
2. Prieš atlikdami dezinfekciją, pašalinkite akivaizdžius nešvarumus.
3. Valymui naudokite vandenį arba neagresyvų ploviklį.
4. Nuvalykite sausa ir švaria šluoste.

Produktą galima plauti ir buitinėse indaplovėse, naudojant maksimalią temperatūrą. Minkštą pagalvėlę reikia valyti tik rankomis.

PAKARTOTINIO NAUDOJIMO REIKALAVIMAI:

Produktą galima pakartotinai naudoti kitiems naudotojams. Prieš pakartotinai naudodami gaminį kiti asmenys turi jį tinkamai išvalyti ir dezinfekuoti. Prieš perduodant gaminį kitiems asmenims, gaminį turi patikrinti kvalifikuoti pardavėjai.

TEISINGA ŠALINIMO PROCEDŪRA:

Neišmeskite gaminio į įprastas buitines atliekas. Iš anksto pasiteiraukite vietos valdžios institucijos, kaip teisingai ir ekologiškai jį išmesti.

Pranešimai apie nelaimingus atsitikimus

Jei įvyko rimtas incidentas, susijęs su šiuo prietaisu, kreipkitės į šio gaminio gamintoją adresu info@kingbathrooms.com ir su savo šalies atsakinga atstovą.

PREKĖS KODAS	APIBŪDINIMAS	PUSLAPIS
KING-ST-KN	Kvadratinė taburetė King	44
KING-STA-KN	Reguliuojamo aukščio kvadratinė taburetė King	45
KING-STR-KN	Apvali taburetė King	44
KING-STRA-KN	Apvali reguliuojamo aukščio karališka taburetė King	45
KING-STT-KN	Trikampė taburetė King	44
KING-STTA-KN	Trikampė reguliuojamo aukščio taburetė King	45
KING-STRR-KN	Besisukanti apvali taburetė King	44
KING-STRRA-KN	Besisukanti apvali reguliuojamo aukščio taburetė King	45
KING-STAT-KN	Kvadratinis baldas su reguliuojama aukščiu ir padėklų King	46-47
KING-STRAT-KN	Apvalus baldas su reguliuojama aukščiu ir padėklų King	46-47
KING-STTAT-KN	Trikampis baldas su reguliuojama aukščiu ir padėklų King	46-47
KING-STRRAT-KN	Suktuvinis apvalus baldas su reguliuojama aukščiu ir padėklų King	46-47
KING-BST-KN	Juoda kvadratinė taburetė King	44
KING-BSTA-KN	Juoda kvadratinė reguliuojamo aukščio taburetė King	45
KING-BSTR-KN	Juoda apvali taburetė King	44
KING-BSTRA-KN	Juoda apvali reguliuojamo aukščio taburetė King	45
KING-BSTT-KN	Juoda trikampė taburetė King	44
KING-BSTTA-KN	Juoda trikampė reguliuojamo aukščio taburetė King	45
KING-BSTRR-KN	Juoda sukama apvali taburetė King	44
KING-BSTRRA-KN	Juoda sukama apvali reguliuojamo aukščio taburetė King	45
KING-BSTAT-KN	Juoda kvadratinis baldas su reguliuojama aukščiu ir padėklų King	46-47
KING-BSTRAT-KN	Juoda apvalus baldas su reguliuojama aukščiu ir padėklų King	46-47
KING-BSTTAT-KN	Juoda trikampis baldas su reguliuojama aukščiu ir padėklų King	46-47
KING-BSTRRAT-KN	Juoda suktuvinis apvalus baldas su reguliuojama aukščiu ir padėklų King	46-47
KING-CST2/4-KN	Minkšta pagalvėlė kvadratinei taburetei šviesiai mėlyna/pilka King	48
KING-CSTR2/4-KN	Minkšta pagalvėlė apvaliai taburetei šviesiai mėlyna/pilka King	48
KING-CSTRR2/4-KN	Minkšta pagalvėlė besisukančiai apvaliai taburetei šviesiai mėlyna/pilka King	48
KING-CSTT2/4-KN	Minkšta pagalvėlė trikampio formos taburetei šviesiai mėlyna/pilka King	48
KING-RD-KN	Besisukantis diskas taburetėms King	49
KING-BRD-KN	Juodas besisukantis diskas taburetėms King	49

PIKTOGRAMA

APIBŪDINIMAS



Pagaminta Italijoje



Įrankiai nemokamai



Tinka plauti indaplovėje



Maksimalus vartotojo svoris



2 metų garantija



Nuskaitykite QR KODĄ, kad pamatytumėte surinkimo vaizdo įrašą

ETTENÄHTUD KASUTUSVIIS:

KING sarja dušipingid võimaldavad kasutajatel suurendada iseseisvust igapäevase isikliku hügieeni, nagu näiteks duši all käimise etapis, vähendades seismisest tingitud lihaskasvatust, samuti libastumis- ja vigastusohu. Libisemiskindlate kummist jalgadega varustatud mudelid tagavad parema haardumise põrandal, samas kui reguleeritava kõrgusega mudelid võimaldavad kasutajatel hõlpsasti muuta kogukõrgust vastavalt oma vajadustele. Pöörleva kettaga varustatud mudelid suurendavad liikumisvabadust, ilma et oleks vaja toolilt püsti tõusta. Tänu oma paindlikkusele saab dušipingi paigutada isegi konarlikule ja ebakorrapärasele põrandale, nagu see on tüüpiline paljude dušialuste puhul. Pingid on saadaval kolmes erinevas vormis. Tänu oma kergusele saab pinki hõlpsasti liigutada. Pingile saab lisada pehmenuse, et muuta kasutamine mugavamaks. Pehmenused ja pöörlevad kettad on saadaval eraldi lisatarvikutena.

NÄIDUSTUSED JA VASTUNÄIDUSTUSED:

KING dušipingid on suunatud eakatele inimestele, ratastooli kasutajatele, inimestele, kellel on piiratud liikumisvõime nimmepiirkonnas, põlvedel või puusadel, ning kõigile neile, kellel on raskusi seisva asendi säilitamisega igapäevaste isiklike hügieeniprotseduuride ajal nagu duši all käimine. Kasutaja peab suutma iseseisvalt istumise ja seismise ajal tasakaalu hoida ning omama piisavat võimet hoida istumisasendit. Dušiiistet ei tohi kasutada, kui kasutajal on tasakaalu- või tajuhäired.

OHUTUSHOVIATUS JA MÄRKUSED:

- Paigaldusjuhendis märgitud maksimaalset kehamassi ei tohi ületada.
- Enne iga kasutamist veenduge, et dušiiste on õigesti kokku pandud ja on stabiilses asendis.
- Dušiiistet võib kasutada ainult takistusteta pinnal.
- Kokkupanekul järgige rangelt kasutusjuhendis näidatud.
- Paigaldamise ajal võib suureneda sõrmevigastuste oht.
- Ärge tehke dušiiistmel kiigutavaid liigutusi; see võib põhjustada libisemist, ümberminekut või jalgade vajumist. Hoidke dušiiste alati oma 4 jalal.
- Ärge muutke dušiiistet ja selle komponente mitte mingil viisil.
- Ärge kasutage dušiiistet, kui see on mingil viisil kahjustatud või muudetud.
- Pärast kasutamist tuleb dušiiste aluselt eemaldada, et vältida takistuste tekkimist.
- Ärge kasutage dušiiistet muul otstarbel kui ette nähtud.
- Dušiiistet ei tohiks hoiustada välitingimustes.

HOOLDUSINFO:

Toote hooldus koosneb puhastus- ja sanitaarprotseduuridest. Ohutu kasutamise ja piisava hügieenistandardi tagamiseks peaks kasutaja neid protseduure läbi viima enne iga kasutuskorda. Kasutaja peab veenduma seadme ja selle komponentide konstruktsiooni terviklikkuses ning kontrollima, et kruvid oleks tihedasti kinni. Puhastus- ja sanitaarprotseduuride puhul järgige alljärgnevat sammude:

1. Kandke kindaid.
2. Enne desinfitseerimise jätkamist eemaldage kõigepealt ilmne mustus.
3. Kasutage puhastamiseks vett või mitteagressiivset puhastusvahendit.
4. Pühkige kuiva ja puhta lapiga.

Alternatiivina võib toodet puhastada kodumajapidamises kasutatavas nõudepesumasinas maksimaalsel temperatuuril. Pehmendust tuleb rangelt puhastada käsitsi.

KORDUVKASUTUSE NÕUDED:

Toode sobib korduvkasutamiseks teistele kasutajatele. Enne taaskasutamist tuleb toode nõuetekohaselt puhastada ja desinfitseerida. Enne toote üleandmist teistele peab toode olema kontrollitud kvalifitseeritud edasimüüjate poolt.







ÕIGE JÄÄTMEKÄITLUS:

Ärge visake toodet tavaliste olmejäätmete hulka. Küsige oma kohalikult omavalitsuselt, kuidas see õigesti ja keskkonnasõbralikult kõrvaldada.

VAHEJUHTUMITEST TEATAMINE:

Kui selle seadmega on toimunud tõsine vahejuhtum, võtke ühendust toote tootjaga aadressil info@kingbathrooms.com ja oma riigi vastutava asutusega.

ESEME KOOD	KIRJELDUS	LEHT
KING-ST-KN	Kandiline dušipink King	44
KING-STA-KN	Reguleeritava kõrgusega kandiline dušipink King	45
KING-STR-KN	Ümar dušipink King	44
KING-STRA-KN	Reguleeritava kõrgusega ümar dušipink King	45
KING-STT-KN	Kolmnurkne dušipink King	44
KING-STTA-KN	Reguleeritava kõrgusega kolmnurkne dušipink King	45
KING-STRR-KN	Pöörlev ümar dušipink King	44
KING-STRRA-KN	Reguleeritava kõrgusega pöörlev ümar dušipink King	45
KING-STAT-KN	Ruudukujuline taburet kõrguse reguleerimisega ja alusega King	46-47
KING-STRAT-KN	Ümar taburet kõrguse reguleerimisega ja alusega King	46-47
KING-STTAT-KN	Kolmnurkne taburet kõrguse reguleerimisega ja alusega King	46-47
KING-STRRAT-KN	Pöörlev ümar taburet kõrguse reguleerimisega ja alusega King	46-47
KING-BST-KN	Must kandiline dušipink King	44
KING-BSTA-KN	Must reguleeritava kõrgusega kandiline dušipink King	45
KING-BSTR-KN	Must ümar dušipink King	44
KING-BSTRA-KN	Must ümar reguleeritava kõrgusega dušipink King	45
KING-BSTT-KN	Must kolmnurkne dušipink King	44
KING-BSTTA-KN	Must kolmnurkne reguleeritava kõrgusega dušipink King	45
KING-BSTRR-KN	Must pöörlev ümar dušipink King	44
KING-BSTRRA-KN	Must pöörlev ümar reguleeritava kõrgusega dušipink King	45
KING-BSTAT-KN	Must ruudukujuline taburet kõrguse reguleerimisega ja alusega King	46-47
KING-BSTRAT-KN	Must ümar taburet kõrguse reguleerimisega ja alusega King	46-47
KING-BSTTAT-KN	Must kolmnurkne taburet kõrguse reguleerimisega ja alusega King	46-47
KING-BSTRRAT-KN	Must pöörlev ümar taburet kõrguse reguleerimisega ja alusega King	46-47
KING-CST2/4-KN	Pehmendus kandilisele dušipingile helesinine/hall King	48
KING-CSTR2/4-KN	Pehmendus ümarale dušipingile helesinine/hall King	48
KING-CSTRR2/4-KN	Pehmendus pöörlevale ümarale dušipingile helesinine/hall King	48
KING-CSTT2/4-KN	Pehmendus kolmnurksele dušipingile helesinine/hall King	48
KING-RD-KN	Pöörlev ketas dušipingile King	49
KING-BRD-KN	Must pöörlev ketas dušipingile King	49

IKON	KIRJELDUS
	Tehtud Itaalias
	Tööriistad Tasuta kokkupanek
	Nõudepesumasinasõbralik
	Maksimaalne kasutaja kaal
	Garantii 2 aastat
	Skannige kokkupanekuvideo jaoks QR-KOOD

PAREDŽĒTAIS LIETOJUMS:

Produkti no *KING Taburešu* līnijas sniedz lielāku neatkarību piekopjot ikdienas personīgās higiēnas procedūras dušā, samazinot muskuļu nogurumu, ko rada stāvus pozīcija, kā arī risku paslidēt un savainoties Versijas ar neslidošām gumijas kājinām nodrošina labāku sakeri ar grīdu, savukārt modeļi ar regulējama augstuma kājām ļauj lietotājiem viegli mainīt kopējo augstumu atbilstoši savām vajadzībām. Versijas ar rotējošu disku sniedz lielāku kustību brīvību un nav nepieciešams piecelties no krēsla. Pateicoties to pielāgojamībai, taburetes var novietot pat uz nelīdzenas un neregulāras virsmas, kas raksturīga daudzām dušas pamatnēm. Taburetes ir pieejamas trīs dažādās formās. Taburetes nelielais svars ļauj to viegli pārvietot. Ērtākai lietošanai tabureti var papildināt ar mikstu spilvenu. Mikstie spilveni un rotējošie diski ir pieejami atsevišķi kā aksesuāri.

INDIKĀCIJAS UN KONTRINDIKĀCIJAS:

Produkti no *KING Taburešu* līnijas ir paredzēti vecāka gadagājuma cilvēkiem, cilvēkiem ratiņkrēsls, cilvēkiem ar kustību traucējumiem jostas, ceļgalu vai gūžu rajonā, kā arī visiem tiem, kam ir grūtības noturēties stāvus pozīcijā, piekopjot ikdienas personīgās higiēnu dušā. Lietotājam jāspēj noturēt līdzsvaru sēdus un stāvus pozīcijās, kā arī jābūt pietiekamai spējai sēdus pozīciju saglabāt. Dušas sēdekli nedrīkst lietot, ja lietotājam ir problēmas, kas saistītas ar līdzsvaru vai arī uztveres traucējumi.

DROŠĪBAS BRĪDINĀJUMI UN NORĀDES:

- Nepārsniedz uzstādīšanas instrukcijā norādīto maksimālo lietotāja svaru.
- Pirms katras lietošanas pārliecinieties, ka dušas sēdekli ir pareizi samontēts stabilā stāvoklī.
- Dušas sēdekli var izmantot tikai uz virsmas, uz kuras nav nekā cita.
- Montāžas laikā stingri pieturieties pie tā, kas ir norādīts Lietošanas Pamācībā.
- Risks savainot pirkstus var paaugstināties montāžas procesa laikā.
- Nešūpojieties uz dušas sēdekļa; tas var izraisīt paslidēšanu, apgāšanos vai sēdekļa kāju padošanos. Vienmēr turiet dušas sēdekli uz tā 4 kājām.
- Nekādi nemodificējiet dušas sēdekli, ne arī tā sastāvdaļas.
- Nelietojiet dušas sēdekli, ja tas ir bojāts vai kaut kādā veidā pārveidots.
- Pēc lietošanas dušas sēdekli jāizņem no pamatnes, lai izvairītos no nosprostošanās.
- Nelietojiet dušas sēdekli citos nolūkos, kas nav tam paredzēti.
- Dušas sēdekli nedrīkst uzglabāt ārpus telpām.

INFORMĀCIJA PAR APKOPI:

Izstrādājuma apkope sastāv no tīrīšanas un sanitārajām procedūrām. Lai garantētu drošu lietošanu un atbilstošas higiēnas standartus, lietotājam šīs procedūras jāveic pirms katras lietošanas reizes. Lietotājam jāpārliecinās par ierīces un tās sastāvdaļu konstrukcijas integritāti, kā arī jāpārbauda skrūvju pievilkuma ciešums. Lai veiktu tīrīšanas un sanitāras procedūras, izpildiet tālāk norādītās darbības:

1. Lietojiet cimdus.
 2. Notīriet redzamos netīrumus pirms sīkākās dezinfekcijas veikšanas.
 3. Tīrīšanas procedūrai izmantojiet ūdeni vai saudzējošu mazgāšanas līdzekli.
 4. Noslaukiet ar sausu un tīru drānu.
- Izstrādājumu var mazgāt arī sadzīves trauku mazgājamajās mašīnās pie maksimālās temperatūras. Mikstais spilvens jātīra tikai ar rokām.

PRASĪBAS ATKĀRTOTAI IZMANTOŠANAI:

Izstrādājums ir piemērots tam, lai to atkārtoti izmantotu citi lietotāji. Pirms atkārtotas lietošanas citiem, izstrādājums ir pareizi jānotīra un jādezinficē. Pirms produkta nodošanas citiem, produkts jāpārbauda kvalificētiem izplatītājiem.







PAREIZA NODOŠANAS ATKRITUMOS PROCEDŪRA:

Neizmetiet produktu parastajos sadzīves atkritumos. Pirms izmešanas, noskaidrojiet vietējās pašvaldības iestādēs, kā atbrīvoties no tā pareizā un videi draudzīgā veidā.

ZIŅOŠANA PAR NEGADĪJUMIEM:

Ja noticis nopietns, ar šo ierīci saistīts negadījums, sazinieties ar šī produkta ražotāju pa tālruni info@kingbathrooms.com un atbildīgo iestādi savā valstī.

LIETAS KODS	APRAKSTS	LAPPUSE
KING-ST-KN	Kvadrātveida taburete King	44
KING-STA-KN	Kvadrātveida taburete ar regulējamu augstumu King	45
KING-STR-KN	Apļa taburete King	44
KING-STRA-KN	Apļa taburete ar regulējamu augstumu King	45
KING-STT-KN	Trīsstūrveida taburete King	44
KING-STTA-KN	Trīsstūrveida taburete ar regulējamu augstumu King	45
KING-STRR-KN	Rotējoša apļa taburete King	44
KING-STTRA-KN	Rotējoša apļa taburete ar regulējamu augstumu krēsls King	45
KING-STAT-KN	Kvadrātveida krēsls ar regulējamu augstumu un paliktnisi King	46-47
KING-STRAT-KN	Apalais krēsls ar regulējamu augstumu un paliktnisi King	46-47
KING-STTAT-KN	Trijstūrveida krēsls ar regulējamu augstumu un paliktnisi King	46-47
KING-STRRAT-KN	Pagriezienveida apalais krēsls ar regulējamu augstumu un paliktnisi King	46-47
KING-BST-KN	Melna kvadrātveida taburete King	44
KING-BSTA-KN	Melna kvadrātveida taburete ar regulējamu augstumu King	45
KING-BSTR-KN	Melna apļa taburete King	44
KING-BSTRA-KN	Melna apļa taburete ar regulējamu augstumu King	45
KING-BSTT-KN	Melna trīsstūrveida taburete King	44
KING-BSTTA-KN	Melna trīsstūrveida taburete ar regulējamu augstumu King	45
KING-BSTRR-KN	Melna rotējoša apļa taburete King	44
KING-BSTRRA-KN	Melna rotējoša apļa taburete ar regulējamu augstumu King	45
KING-BSTAT-KN	Melna kvadrātveida krēsls ar regulējamu augstumu un paliktnisi King	46-47
KING-BSTRAT-KN	Melna apalais krēsls ar regulējamu augstumu un paliktnisi King	46-47
KING-BSTTAT-KN	Melna trijstūrveida krēsls ar regulējamu augstumu un paliktnisi King	46-47
KING-BSTRRAT-KN	Melna pagriezienveida apalais krēsls ar regulējamu augstumu un paliktnisi King	46-47
KING-CST2/4-KN	Miksts spilvens kvadrātveida taburetei gaiši zils/pelēks King	48
KING-CSTR2/4-KN	Miksts spilvens apaļajai taburetei gaiši zils/pelēks King	48
KING-CSTRR2/4-KN	Miksts spilvens rotējošajai apaļajai taburetei gaiši zils/pelēks King	48
KING-CSTT2/4-KN	Miksts spilvens trīsstūrveida taburetei gaiši zils/pelēks King	48
KING-RD-KN	Rotējošais diski taburetēm King	49
KING-BRD-KN	Melns rotējošs diski taburetēm King	49

IKONA	APRAKSTS
	Ražots Itālijā
	Instrumenti Bezmaksas montāža
	Draudzīgs trauku mazgājamajā mašīnā
	Maksimālais lietotāja svars
	2 gadu garantija
	Skenējiet QR KODU, lai redzētu montāžas video

KÄYTTÖTARKOITUS:

Jakkarat KING -malliston tuotteet mahdollistavat itsenäisemmät päivittäiset hygieniatoimet suihkun aikana ja vähentävät seisoma-asennosta johtuvaa lihasväsymystä sekä liukastumis- ja loukkaantumisvaaraa. Liukumattomat kumijalat takaavat paremman pidon lattialla, kun taas korkeussäädettävien jalkojen ansiosta käyttäjät voivat helposti muuttaa korkeutta tarpeidensa mukaan. Pyörivällä levyllä varustetut mallit lisäävät liikkumisen vapautta ilman, että jakkaralta on noustava ylös. Joustavuutensa ansiosta tuolit voidaan sijoittaa myös muhkuraiselle ja epätasaiselle lattialle, jollainen monissa suihkualtaissa tyypillisesti on. Jakkaroita on saatavilla kolmessa eri muodossa. Jakkaroita on helppo siirtää niiden keveyden ansiosta. Jakkara voidaan täydentää pehmusteella, joka tekee käytöstä entistä miellyttävämpää. Pehmusteet ja pyörivät levyt myydään erikseen lisävarusteina.

KÄYTTÖAIHEET JA VASTA-AIHEET:

Jakkarat KING -malliston tuotteet on suunnattu vanhuksille, pyörätuolin käyttäjille, lanneranka-, polvi- tai lonkkaliikuntarajoitteisille ja kaikille heille, joilla on vaikeuksia pysyä pystyasennossa päivittäisten hygieniatoimien aikana suihkussa. Käyttäjältä edellytetään kykyä istua ja seisoa itsenäisesti toimien aikana sekä riittävää kykyä pysyä istumassa. Suihkuistuinta ei saa käyttää, jos käyttäjällä on tasapaino- tai hahmotushäiriöitä.

TURVALLISUUSVAROITUS JA -MERKINNÄT:

- Asennusohjeissa ilmoitettua käyttäjän enimmäispainoa ei saa ylittää.
- Varmista ennen jokaista käyttökertaa, että suihkuistuin on asennettu oikein ja vakaaseen asentoon.
- Suihkuistuinta saa käyttää vain esteettömällä alustalla.
- Noudata asennuksen aikana tarkasti käyttöohjeessa esitetyt ohjeita.
- Sormivammojen riski voi kasvaa asennusprosessin aikana.
- Älä keinu suihkuistuimen päällä; se voi johtaa liukastumiseen, kaatumiseen tai jalkojen vaioamiseen. Pidä suihkuistuin seisomassa aina 4 jalallaan.
- Älä muokkaa suihkuistuinta ja sen osia millään tavalla.
- Älä käytä suihkuistuinta, jos se on vahingoittunut tai sitä on muutettu millään tavalla.
- Suihkuistuin on käytön jälkeen poistettava suihkualtaasta, jotta se ei tukkeudu.
- Älä käytä suihkuistuinta muuhun kuin aiottuun tarkoitukseen.
- Suihkuistuinta ei saa säilyttää ulkona.

HUOLTOTIEDOT:

Tuotteen kunnonapito koostuu puhdistus- ja hygieniatoimenpiteistä. Turvallisen käytön ja riittävän hygienia-tason takaamiseksi käyttäjän on suoritettava nämä toimenpiteet ennen jokaista käyttöä. Käyttäjän on varmistettava laitteen ja sen osien rakenteellinen eheys, sekä tarkastettava ruuvien kireys. Puhdistus- ja hygieniatoimenpiteet tehdään alla olevien ohjeiden mukaisesti:

- Käytä käsineitä.
- Poista näkyvä lika, ennen kuin aloitat tarkan desinfiointin.
- Käytä puhdistukseen vettä tai ei-aggressiivista pesuainetta.
- Pyyhi kuivalla ja puhtaalla liinalla.

Tuote voidaan myös puhdistaa kotitalousastianpesukoneen enimmäislämpötilassa. Pehmuste on puhdistettava ehdottomasti käsin.

UUELLEENKÄYTTÖÄ KOSKEVAT VAATIMUKSET:

Tuote soveltuu uudelleenkäytettäväksi muille käyttäjille. Ennen kuin tuote siirryy uudelleenkäytettäväksi jollekin toiselle käyttäjälle, se on puhdistettava ja desinfioitava asianmukaisesti. Ennen kuin tuote siirretään muille käyttöön, pätevän jälleenmyyjän on tarkastettava tuotteen kunto.







OIKEA HÄVITTÄMISTAPA:

Älä hävitä tuotetta tavallisen kotitalousjätteen mukana. Varmista paikallisilta viranomaisilta etukäteen oikea ja ympäristöystävällinen tapa sen hävittämiseen.

VAARATILANTEIDEN RAPORTOINTI:

Jos laitetta käyttäessä on tapahtunut vakava vaaratilanne, ota yhteyttä tuotteen valmistajaan osoitteeseen info@kingbathrooms.com ja maasi vastuuviranomaiseen.

TUOTEKOODI	KUVAUS	SIVU
KING-ST-KN	Neliönmuotoinen jakkara King	44
KING-STA-KN	Neliön muotoinen jakkara korkeussäädettävä King	45
KING-STR-KN	Pyöreä jakkara King	44
KING-STRA-KN	Pyöreä jakkara korkeussäädettävä King	45
KING-STT-KN	Kolmionmuotoinen jakkara King	44
KING-STTA-KN	Kolmionmuotoinen jakkara korkeussäädettävä King	45
KING-STRR-KN	Pyörivä pyöreä jakkara King	44
KING-STRRA-KN	Pyörivä pyöreä jakkara korkeussäädettävä King	45
KING-STAT-KN	Neliömallinen jakkara korkeuden säädöllä ja tarjotinpöydällä King	46-47
KING-STRAT-KN	Pyöreä jakkara korkeuden säädöllä ja tarjotinpöydällä King	46-47
KING-STTAT-KN	Pyörivä pyöreä jakkara korkeuden säädöllä ja tarjotinpöydällä King	46-47
KING-STRRAT-KN	Kolmiojakkara korkeuden säädöllä ja tarjotinpöydällä King	46-47
KING-BST-KN	Musta neliönmuotoinen jakkara King	44
KING-BSTA-KN	Musta neliönmuotoinen jakkara korkeussäädettävä King	45
KING-BSTR-KN	Musta pyöreä jakkara King	44
KING-BSTRA-KN	Musta pyöreä jakkara korkeussäädettävä King	45
KING-BSTT-KN	Musta kolmionmuotoinen jakkara King	44
KING-BSTTA-KN	Musta kolmionmuotoinen jakkara korkeussäädettävä King	45
KING-BSTRR-KN	Musta pyörivä pyöreä jakkara King	44
KING-BSTRRA-KN	Musta pyörivä pyöreä jakkara korkeussäädettävä King	45
KING-BSTAT-KN	Musta neliömallinen jakkara korkeuden säädöllä ja tarjotinpöydällä King	46-47
KING-BSTRAT-KN	Musta pyöreä jakkara korkeuden säädöllä ja tarjotinpöydällä King	46-47
KING-BSTTAT-KN	Musta pyörivä pyöreä jakkara korkeuden säädöllä ja tarjotinpöydällä King	46-47
KING-BSTRRAT-KN	Musta kolmiojakkara korkeuden säädöllä ja tarjotinpöydällä King	46-47
KING-CST2/4-KN	Pehmuste neliönmuotoiseen jakkaraan vaaleansininen/harmaa King	48
KING-CSTR2/4-KN	Pehmuste pyöreälle jakkaraalle vaaleansininen/harmaa King	48
KING-CSTRR2/4-KN	Pehmuste pyörivälle pyöreälle jakkaraalle vaaleansininen/harmaa King	48
KING-CSTT2/4-KN	Pehmeä tyyny kolmionmuotoiseen jakkaraan vaaleansininen/harmaa King	48
KING-RD-KN	Pyörivä levy jakkaroille King	49
KING-BRD-KN	Musta pyörivä levy jakkaroille King	49

KUVAKE	KUVAUS
	Valmistettu Italiassa
	Työkalut Ilmainen kokoonpano
	Astianpesukoneystävällinen
	Max käyttäjän paino
	2 vuoden takuu
	Skannaa QR-KOODI kokoonpanovideoa varten

KING BATHROOM STOOLS

FIXED OR HEIGHT ADJUSTABLE

SV

AVSEDD ANVÄNDNING:

Produkterna i serien Stools KING ger ökad självständighet under den dagliga personliga hygien i duschen och minskar muskeltrötthet på grund av stående position samt halk- och skaderisker. Versionerna med halkfria gummifötter ger bättre grepp på golvet, medan modellerna med höjddjusterbara ben gör det möjligt för användaren att enkelt ändra totalhöjden enligt sina behov. De versioner som är försedda med en roterande skiva ökar rörelsefriheten utan att behöva resa sig från pallen. Tack vare sin flexibilitet kan pallarna placeras även på ett ojämnt och ojämnt golv, vilket är typiskt för många duschbrickor. Pallarna finns i tre olika former. Pallarna kan lätt flyttas tack vare sin låga vikt. Pallarna kan kompletteras med en mjuk kudde för att göra användningen bekvämare. De mjuka kuddarna och de roterande skivorna finns separat som tillbehör.

INDIKATIONER OCH KONTRAIKATIONER:

Produkterna i serien Stools KING riktar sig till äldre personer, rullstolsanvändare, personer med nedsatt rörlighet i ländryggen, knäet eller höften och alla som har svårt att hålla en stående position under den dagliga personliga hygien i duschen. Användaren måste ha balansförmåga under sittande och stående förfaranden samt ha tillräcklig förmåga att behålla sittande ställning. Duschsitsen får inte användas om användaren har problem med balansen eller perceptionsstörningar.

SÄKERHETSVARNING OCH INDIKATIONER:

- Den maximala användarvikten som anges i monteringsanvisningarna får inte överskridas.
- Före varje användning ska du se till att duschsitsen är korrekt monterad i ett stabilt läge.
- Duschsitsen kan endast användas på en yta som är fri från hinder.
- Följ noggrant vad som anges i bruksanvisningen under montering.
- Risken för fingerskador kan öka under montering.
- Gunga inte på duschsitsen, eftersom detta kan leda till att benen glider, välter eller sjunker ihop. Placera alltid duschsitsen på sina fyra ben.
- Ändra inte duschsitsen och dess komponenter på något sätt.
- Använd inte duschsitsen om den är skadad eller förändrad på något sätt.
- Efter användning ska duschsitsen tas bort från brickan för att undvika hinder.
- Använd inte duschsitsen för andra ändamål än det avsedda.
- Duschsitsen får inte förvaras utomhus.

UNDERHÅLLSINFORMATION:

Produktunderhållet består av rengöring och sanering. För att garantera en säker användning och en tillräcklig hygienisk standard bör användaren utföra dessa procedurer före varje användning. Användaren måste försäkra sig om att anordningen och dess komponenter har en strukturell integritet, och skruvarnas täthet måste kontrolleras. Följ nedanstående steg för rengöring och sanering:

1. Använd handskar.
 2. Ta bort uppenbar smuts och fortsätt sedan med noggrann desinficeringen.
 3. Använd vatten eller ett icke-aggressivt rengöringsmedel för rengöringen.
 4. Torka av med en torr och ren trasa.
- Alternativt kan produkten rengöras i diskmaskin på högsta temperatur. Den mjuka dynan måste rengöras för hand.

ÅTERANVÄNDNINGSKRAV:

Produkten kan återanvändas av andra användare. Innan produkten återanvänds av andra måste den rengöras och desinficeras på rätt sätt. Innan produkten överläts till andra måste den kontrolleras av kvalificerade återförsäljare.

KORREKT BORTSKAFFNINGSFÖRFARANDE:

Släng inte produkten i det vanliga hushållsavfallet. Fråga din kommun i förväg om hur den ska kasseras på ett korrekt och miljövänligt sätt.

RAPPORTERING AV INCIDENTER:

Om en allvarig incident inträffar med den här enheten, kontakta tillverkaren av den här produkten på följande adress info@kingbathrooms.com och den ansvariga myndigheten i ditt land.

PRODUKTKOD	BESKRIVNING	SIDA
KING-ST-KN	Fyrkantig pall King	44
KING-STA-KN	Fyrkantig pall höjddjusterbar King	45
KING-STR-KN	Rund pall King	44
KING-STRA-KN	Rund pall höjddjusterbar King	45
KING-STT-KN	Triangel pall King	44
KING-STTA-KN	Triangel pall höjddjusterbar King	45
KING-STRR-KN	Roterande rund pall King	44
KING-STRR-KN	Roterande rund pall höjddjusterbar King	45
KING-STAT-KN	Kvadratisk pall med justerbar höjd och bricka King	46-47
KING-STRAT-KN	Rundt pall med justerbar höjd och bricka King	46-47
KING-STTAT-KN	Triangel pall med justerbar höjd och bricka King	46-47
KING-STRRAT-KN	Roterande rundt pall med justerbar höjd och bricka King	46-47
KING-BST-KN	Svart fyrkantig pall King	44
KING-BSTA-KN	Svart fyrkantig pall höjddjusterbar King	45
KING-BSTR-KN	Svart rund pall King	44
KING-BSTRA-KN	Svart rund pall höjddjusterbar King	45
KING-BSTT-KN	Svart triangel pall King	44
KING-BSTTA-KN	Svart triangel pall höjddjusterbar King	45
KING-BSTRR-KN	Svart roterande rund pall King	44
KING-BSTRR-KN	Svart roterande rund pall höjddjusterbar King	45
KING-BSTAT-KN	Svart kvadratisk pall med justerbar höjd och bricka King	46-47
KING-BSTRAT-KN	Svart rundt pall med justerbar höjd och bricka King	46-47
KING-BSTTAT-KN	Svart triangel pall med justerbar höjd och bricka King	46-47
KING-BSTRRAT-KN	Svart roterande rundt pall med justerbar höjd och bricka King	46-47
KING-CST2/4-KN	Mjuk kudde för fyrkantig pall ljusblå/grå King	48
KING-CSTR2/4-KN	Mjuk kudde för rund pall ljusblå/grå King	48
KING-CSTRR2/4-KN	Mjuk kudde för roterande rund pall ljusblå/grå King	48
KING-CSTT2/4-KN	Mjuk kudde för triangel pall ljusblå/grå King	48
KING-RD-KN	Roterande skiva för pallar King	49
KING-BRD-KN	Svart roterande skiva för pallar King	49

IKON	BESKRIVNING
	Gjord i Italien
	Verktögsfri montering
	Diskmaskinsvänlig
	Max användarvikt
	2 års garanti
	Skanna QR-KODEN för monteringsvideo

BEDOELD GEBRUIK:

De producten van de lijn *Krukken KING* maken een grotere onafhankelijkheid mogelijk tijdens de douchefase van de dagelijkse persoonlijke hygiëne en verminderen de spiervermoeidheid door de staande positie en het risico op uitglijden en letsel. De versies met rubberen antislipvoetjes zorgen voor een betere grip op de vloer, terwijl de modellen met in hoogte verstelbare poten de gebruikers in staat stellen de totale hoogte gemakkelijk aan hun behoeften aan te passen. De versies met een draaischijf vergroten de bewegingsvrijheid zonder dat men van de kruk hoeft op te staan. Dankzij de flexibiliteit kunnen de krukken zelfs op een hobbelige en onregelmatige vloer worden geplaatst, zoals bij veel douchebakken het geval is. De krukken zijn verkrijgbaar in drie verschillende vormen. Door hun lichte gewicht kunnen de krukken gemakkelijk worden verplaatst. De krukken kunnen worden aangevuld met een zacht kussen om het gebruik comfortabeler te maken. De zachte kussens en draaischijven zijn apart verkrijgbaar als accessoires.

INDICATIES EN CONTRA-INDICATIES:

De producten van de lijn *Stools KING* zijn bedoeld voor ouderen, rolstoelgebruikers, mensen met een verminderde mobiliteit van de lendenen, de knie of de heup, en al diegenen die moeite hebben om de staande positie te handhaven tijdens de douchefasen van de dagelijkse persoonlijke hygiëne. Van de gebruiker wordt verlangd dat hij of zij over evenwichtsautonomie beschikt tijdens het zitten en staan en dat hij of zij voldoende bekwaam is om te blijven zitten. Het douchezitje mag niet worden gebruikt indien de gebruiker evenwichts- of waarnemingsstoornissen heeft.

VEILIGHEIDSWAARSCHUWING EN AANWIJZINGEN:

- Het in de montagehandleiding aangegeven maximale gebruikersgewicht mag niet worden overschreden.
- Controleer voor elk gebruik of het douchezitje correct en stabiel gemonteerd is.
- Het douchezitje kan alleen worden gebruikt op een oppervlak dat vrij is van obstakels.
- Houd u bij de montage strikt aan de aanwijzingen in de handleiding.
- Het risico van vingerwondingen kan tijdens de montage toenemen.
- Schommel niet op de douchestoel; dit kan leiden tot uitglijden, omvallen of verzakken van de poten. Houd het douchezitje altijd op zijn 4 poten.
- Breng geen wijzigingen aan in de douchestoel en de onderdelen ervan.
- Gebruik het douchezitje niet als het beschadigd of op enigerlei wijze veranderd is.
- Na gebruik moet het douchezitje uit de bak worden gehaald om obstructie te voorkomen.
- Gebruik het douchezitje niet voor andere dan de bedoelde doeleinden.
- Het douchezitje mag niet buiten worden opgeslagen.

ONDERHOUDSINFO:

Het onderhoud van het product bestaat uit reinigings- en hygiëneprocedures. Om een veilig gebruik en een adequate hygiëne te garanderen, moet de gebruiker deze procedures vóór elk gebruik uitvoeren. De gebruiker moet zich vergewissen van de structurele integriteit van het apparaat en zijn onderdelen, en de dichtheid van de schroeven moet worden gecontroleerd. Volg de onderstaande stappen voor de reinigings- en hygiëneprocedures:

1. Handschoenen moeten worden gedragen.
2. Verwijder het duidelijke vuil alvorens over te gaan tot de meest nauwkeurige desinfectie.
3. Gebruik voor het schoonmaken water of een niet-agressief reinigingsmiddel.
4. Veeg af met een droge en schone doek.

Als alternatief kan het product worden gereinigd in huishoudelijke vaatwasmachines op de maximale temperatuur. Het zachte kussen moet strikt met de hand worden gereinigd.

EISEN VOOR HERGEBRUIK:

Het product is geschikt voor hergebruik door andere gebruikers. Voor hergebruik door anderen moet het product correct worden gereinigd en ontsmet. Voor de overdracht van het product aan anderen, moet het product worden gecontroleerd door gekwalificeerde dealers.

CORRECTE VERWIJDERINGSPROCEDURE:

Gooi het product niet bij het gewone huisvuil. Vraag uw gemeente vooraf naar de juiste en milieuvriendelijke manier om het te verwijderen.

INCIDENT RAPPORTAGE:

Als er een ernstig incident met dit apparaat heeft plaatsgevonden, neem dan contact op met de fabrikant van dit product op info@kingbathrooms.com en met de verantwoordelijke autoriteit in uw land.

ARTIKELCODE	BESCHRIJVING	BLADZIJDE
KING-ST-KN	Vierkante kruk King	44
KING-STA-KN	Vierkante kruk in hoogte verstelbaar King	45
KING-STR-KN	Ronde kruk King	44
KING-STRA-KN	Ronde kruk in hoogte verstelbaar King	45
KING-STT-KN	Driehoek kruk King	44
KING-STTA-KN	Driehoek kruk in hoogte verstelbaar King	45
KING-STRR-KN	Draibare ronde kruk King	44
KING-STRRA-KN	Draibare ronde kruk in hoogte verstelbaar King	45
KING-STAT-KN	Vierkante kruimeldief met verstelbare hoogte en dienblad King	46-47
KING-STRAT-KN	Ronde kruimeldief met verstelbare hoogte en dienblad King	46-47
KING-STTAT-KN	Driehoekige kruimeldief met verstelbare hoogte en dienblad King	46-47
KING-STRRAT-KN	Draaiende ronde kruimeldief met verstelbare hoogte en dienblad King	46-47
KING-BST-KN	Zwarte vierkante kruk King	44
KING-BSTA-KN	Zwarte vierkante kruk in hoogte verstelbaar King	45
KING-BSTR-KN	Zwarte ronde kruk King	44
KING-BSTRA-KN	Zwarte ronde kruk in hoogte verstelbaar King	45
KING-BSTT-KN	Zwarte driehoekskruk King	44
KING-BSTTA-KN	Zwarte driehoek kruk in hoogte verstelbaar King	45
KING-BSTRR-KN	Zwarte draibare ronde kruk King	44
KING-BSTRRA-KN	Zwarte draibare ronde kruk in hoogte verstelbaar King	45
KING-BSTAT-KN	Zwarte Vierkante kruimeldief met verstelbare hoogte en dienblad King	46-47
KING-BSTRAT-KN	Zwarte Ronde kruimeldief met verstelbare hoogte en dienblad King	46-47
KING-BSTTAT-KN	Zwarte Driehoekige kruimeldief met verstelbare hoogte en dienblad King	46-47
KING-BSTRRAT-KN	Zwarte Draaiende ronde kruimeldief met verstelbare hoogte en dienblad King	46-47
KING-CST2/4-KN	Zacht kussen voor vierkante kruk lichtblauw/grijs King	48
KING-CSTR2/4-KN	Zacht kussen voor ronde kruk lichtblauw/grijs King	48
KING-CSTRR2/4-KN	Zacht kussen voor draibare ronde kruk lichtblauw/grijs King	48
KING-CSTT2/4-KN	Zacht kussen voor triangelstoel lichtblauw/grijs King	48
KING-RD-KN	Draaischijf voor krukken King	49
KING-BRD-KN	Zwarte draaischijf voor krukken King	49

ICOON	BESCHRIJVING
	Gemaakt in Italië
	Gereedschapsloze montage
	Vaatwasser vriendelijk
	Maximaal gebruikersgewicht
	2 jaar garantie
	Scan de QR-CODE voor montagevideo

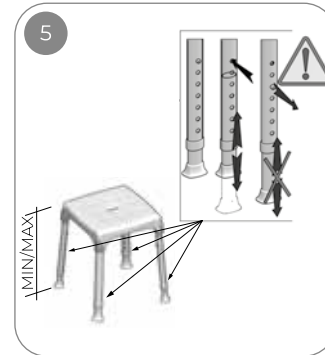
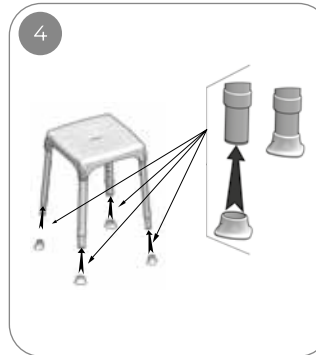
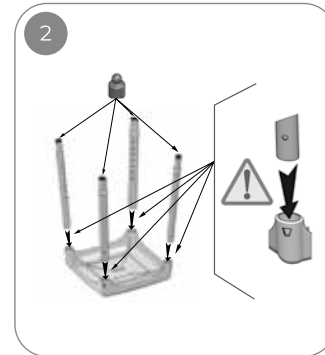
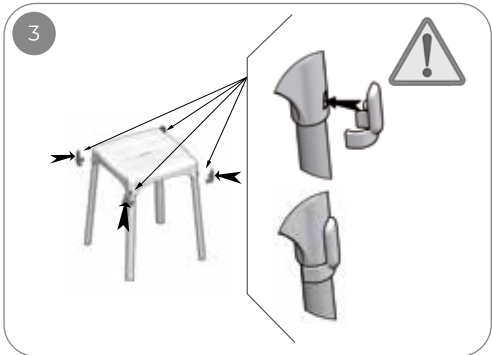
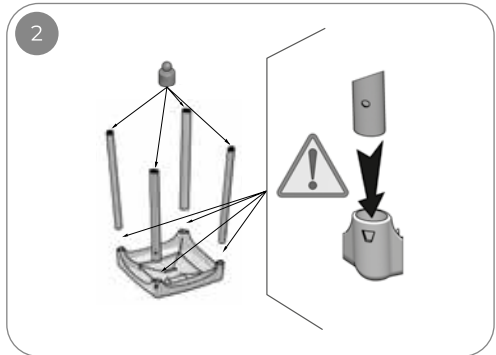
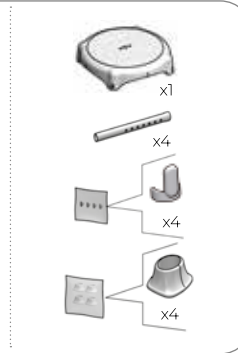
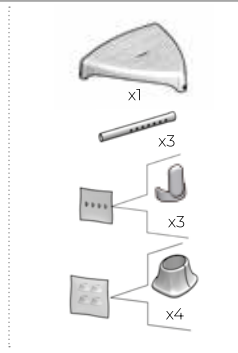
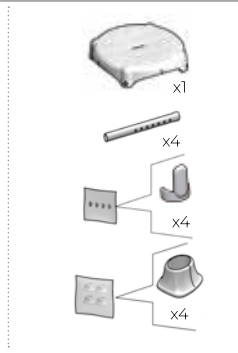
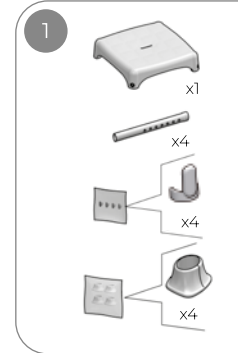
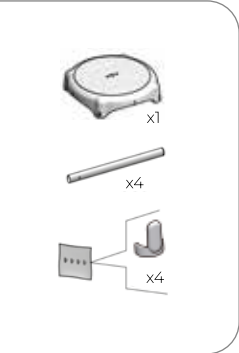
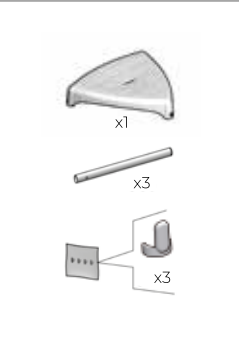
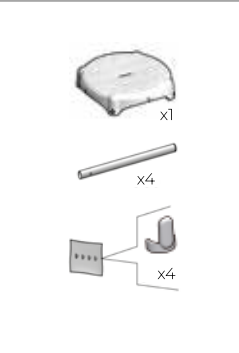
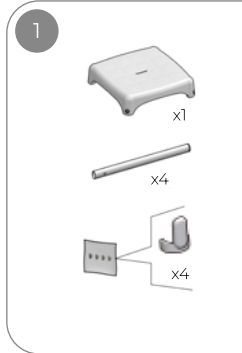
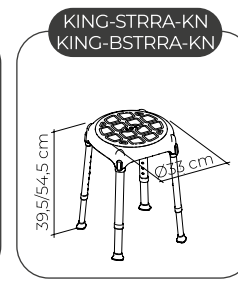
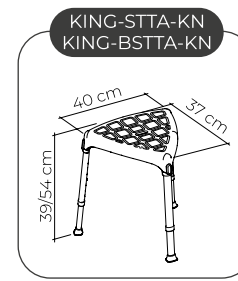
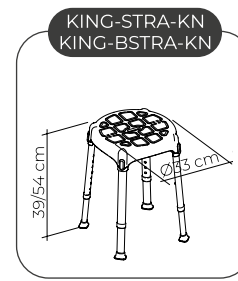
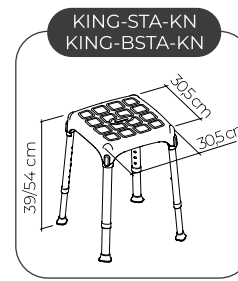
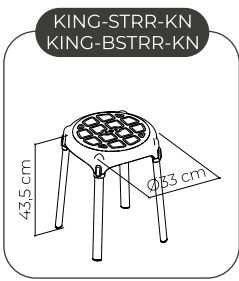
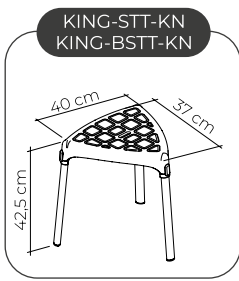
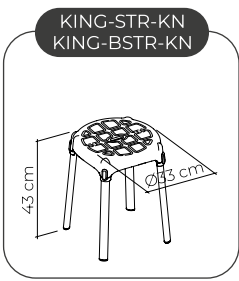
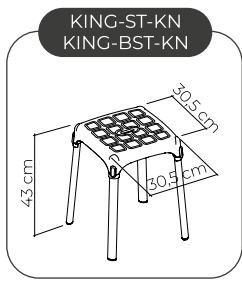

150 kg
330 lb



CE MD



150 kg
330 lb



CE MD

KING-STAT-KN
KING-BSTAT-KN

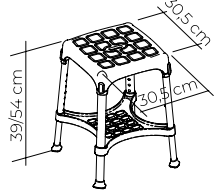

KING-STRAT-KN
KING-BSTRAT-KN

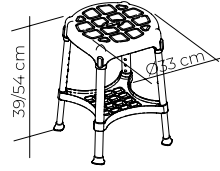

KING-STTAT-KN
KING-BSTTAT-KN

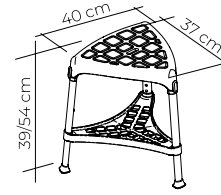

KING-STRRAT-KN
KING-BSTRRAT-KN

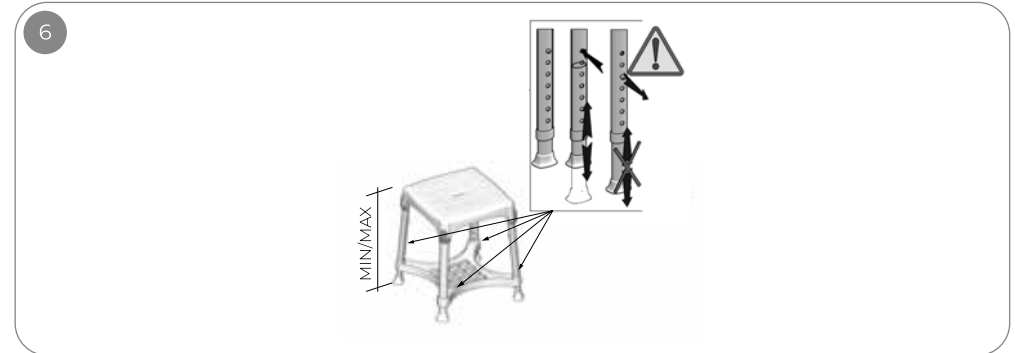
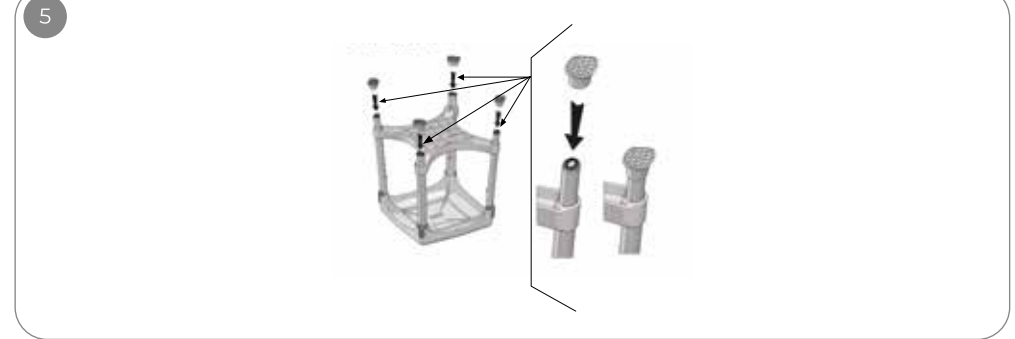
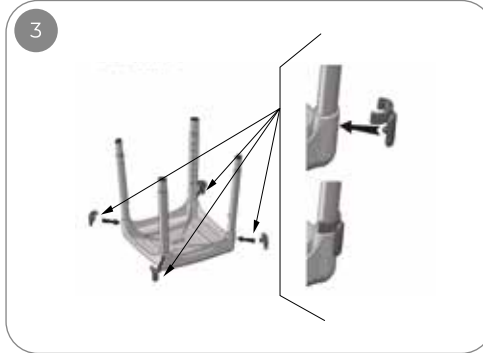
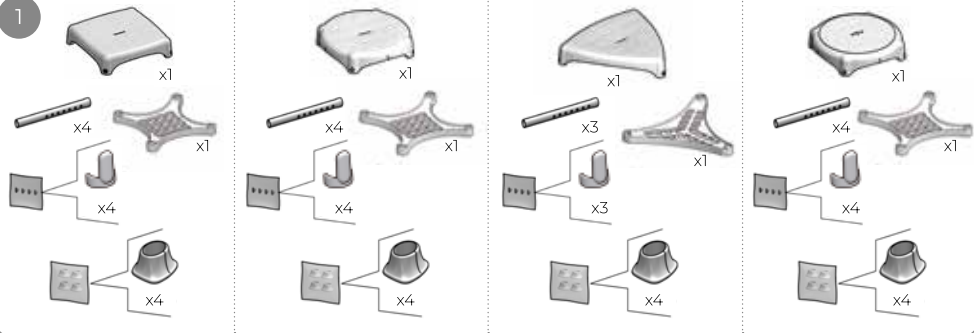
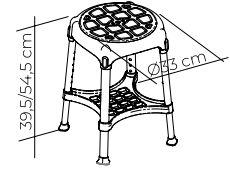

170 kg
375 lb

CE MD

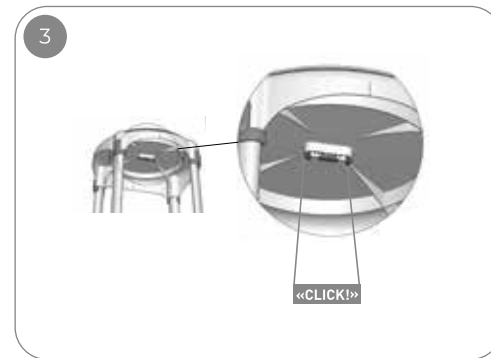
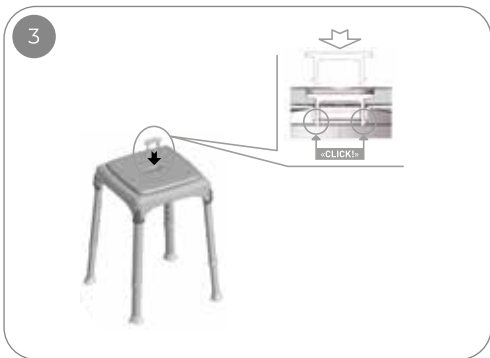
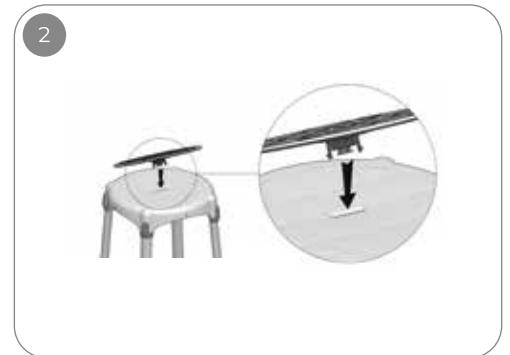
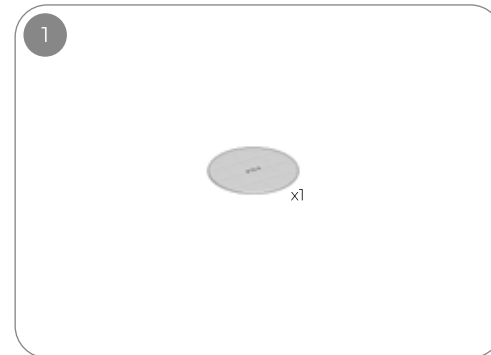
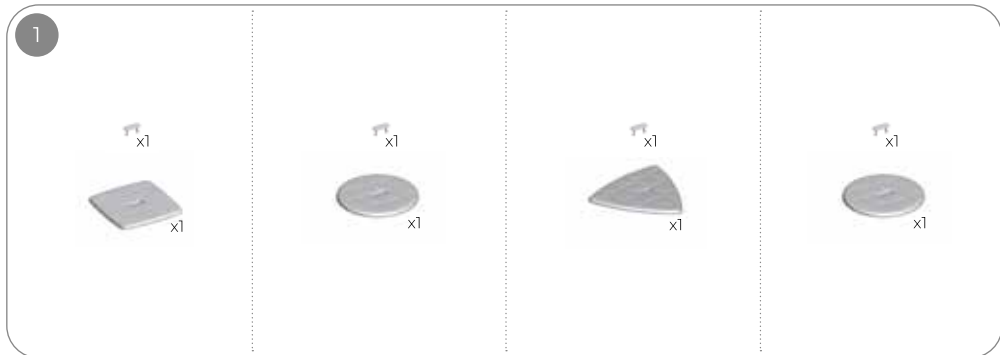
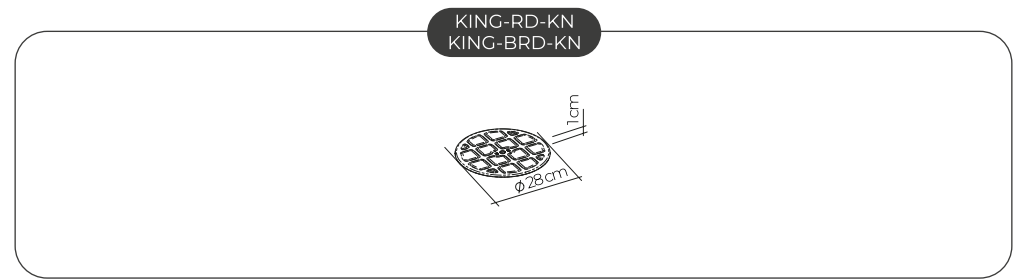
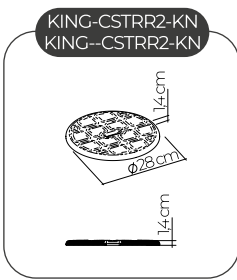
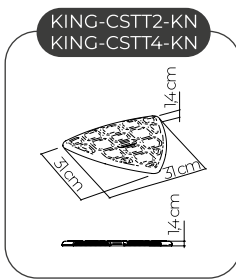
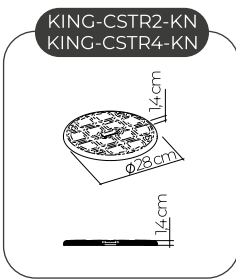
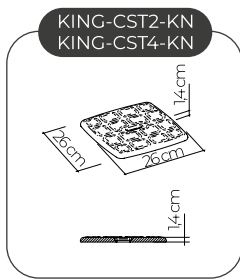





MANUFACTURED BY:



LM Global Design Ltd.
Suite 123, The Capel Building
Mary's Abbey,
Dublin 7, D07 VY68, Ireland

KING DISTRIBUTORS:



www.kingbathrooms.com
info@kingbathrooms.com